



MÓDULO DIDÁCTICO COORDINACION DE EVENTOS DECIMO GRADO

agosto a diciembre

agosto 2020



DE DEPARTAMENTO DE
EDUCACIÓN
GOBIERNO DE PUERTO RICO

Página web: <https://de.pr.gov/>  Twitter: @educacionpr

CONTENIDO

LISTA DE COLABORADORES	2
CARTA PARA EL ESTUDIANTES, LAS FAMILIAS Y MAESTROS	3
CALENDARIO DE PROGRESO EN EL MÓDULO	5
EJERCICIOS.....	11

Nota. Este módulo está diseñado con propósitos exclusivamente educativos y no con intención de lucro. Los derechos de autor (*copyrights*) de los ejercicios o la información presentada han sido conservados visibles para referencia de los usuarios. Se prohíbe su uso para propósitos comerciales, sin la autorización de los autores de los textos utilizados o citados, según aplique, y del Departamento de Educación de Puerto Rico.

LISTA DE COLABORADORES

Profa. Dorcas J. Cortes Mijón
ORE San Juan

CARTA PARA EL ESTUDIANTES, LAS FAMILIAS Y MAESTROS

Estimado estudiante:

Este módulo didáctico es un documento que favorece tu proceso de aprendizaje. Además, permite que aprendas en forma más efectiva e independiente, es decir, sin la necesidad de que dependas de la clase presencial o a distancia en todo momento. Del mismo modo, contiene todos los elementos necesarios para el aprendizaje de los conceptos claves y las destrezas de la clase de *Coordinación de Eventos*, sin el apoyo constante de tu maestro. Su contenido ha sido elaborado por maestros, facilitadores docentes y directores de los programas académicos del Departamento de Educación de Puerto Rico (DEPR) para apoyar tu desarrollo académico e integral en estos tiempos extraordinarios en que vivimos.

Te invito a que inicies y completes este módulo didáctico siguiendo el calendario de progreso establecido por semana. En él, podrás repasar conocimientos, refinar habilidades y aprender cosas nuevas sobre la clase de *Coordinación de Eventos* por medio de definiciones, ejemplos, lecturas, ejercicios de práctica y de evaluación. Además, te sugiere recursos disponibles en la internet, para que amplíes tu aprendizaje. Recuerda que esta experiencia de aprendizaje es fundamental en tu desarrollo académico y personal, así que comienza ya.

Estimadas familias:

El Departamento de Educación de Puerto Rico (DEPR) comprometido con la educación de nuestros estudiantes, ha diseñado este módulo didáctico con la colaboración de: maestros, facilitadores docentes y directores de los programas académicos. Su propósito es proveer el contenido académico del curso de *Coordinación de Eventos* para las primeras diez semanas del nuevo año escolar. Además, para desarrollar, reforzar y evaluar el dominio de conceptos y destrezas claves. Ésta es una de las alternativas que promueve el DEPR para desarrollar los conocimientos de nuestros estudiantes, tus hijos, para así mejorar el aprovechamiento académico de estos.

Está probado que cuando las familias se involucran en la educación de sus hijos mejora los resultados de su aprendizaje. Por esto, te invitamos a que apoyes el desarrollo académico e integral de tus hijos utilizando este módulo para apoyar su aprendizaje. Es fundamental que tu hijo avance en este módulo siguiendo el calendario de progreso establecido por semana.

El personal del DEPR reconoce que estarán realmente ansiosos ante las nuevas modalidades de enseñanza y que desean que sus hijos lo hagan muy bien. Le solicitamos a las familias que brinden una colaboración directa y activa en el proceso de enseñanza y aprendizaje de sus hijos. En estos tiempos extraordinarios en que vivimos, les recordamos que es importante que desarrolles la confianza, el sentido de logro y la independencia de tu hijo al realizar las tareas escolares. No olvides que las necesidades educativas de nuestros niños y jóvenes es responsabilidad de todos.

Estimados maestros:

El Departamento de Educación de Puerto Rico (DEPR) comprometido con la educación de nuestros estudiantes, ha diseñado este módulo didáctico con la colaboración de: maestros, facilitadores docentes y directores de los programas académicos. Este constituye un recurso útil y necesario para promover un proceso de enseñanza y aprendizaje innovador que permita favorecer el desarrollo holístico e integral de nuestros estudiantes al máximo de sus capacidades. Además, es una de las alternativas que se proveen para desarrollar los conocimientos claves en los estudiantes del DEPR; ante las situaciones de emergencia por fuerza mayor que enfrenta nuestro país.

El propósito del módulo es proveer el contenido del curso de *Coordinación de Eventos* para las primeras diez semanas del nuevo año escolar. Es una herramienta de trabajo que les ayudará a desarrollar conceptos y destrezas en los estudiantes para mejorar su aprovechamiento académico. Al seleccionar esta alternativa de enseñanza, deberás velar que los estudiantes avancen en el módulo siguiendo el calendario de progreso establecido por semana. Es importante promover el desarrollo pleno de estos, proveyéndole herramientas que puedan apoyar su aprendizaje. Por lo que, deben diversificar los ofrecimientos con alternativas creativas de aprendizaje y evaluación de tu propia creación para reducir de manera significativa las brechas en el aprovechamiento académico.

El personal del DEPR espera que este módulo les pueda ayudar a lograr que los estudiantes progresen significativamente en su aprovechamiento académico. Esperamos que esta iniciativa les pueda ayudar a desarrollar al máximo las capacidades de nuestros estudiantes.

CALENDARIO DE PROGRESO EN EL MÓDULO

DÍAS / SEMANAS	LUNES	MARTES	MIÉRCOLES	JUEVES	VIERNES
1	Definición/ descripción de la ocupación	Cualidades del Coordinador	Tareas del Coordinador	Requisitos del Empleo	Condiciones de Salario y Horario de Trabajo
2	Historia y emblemas FCCLA	Uso de uniforme	Proyectos Nacionales	Directiva Local/ nacional Procedimiento parlamentario	Plan de trabajo
3	Trabajo portafolio FCCLA	Agencias que ofrecen protección al empleado FSE/ Depto. Trabajo	Agencias que ofrecen protección al empleado FSE/ Depto. Trabajo	Propósito de los seguros de protección	Leyes Vigentes obrero/patronales
4	Normas de seguridad y prevención de accidentes	Uso adecuado de equipo en el taller	Normas de funcionamiento del taller	Accidentes Comunes relacionados al trabajo	Primeros auxilios
5	Seguridad en locales	Seguridad en locales	Seguridad en locales	Inocuidad de los Alimentos	
6	Personalidad definición	Aspectos de la personalidad	Temperamento	Cualidades personales apariencia física	Higiene y cuidado personal
7	Cualidades personales Modales y etiqueta	Cualidades personales Modales y etiqueta	Cualidades personales Modales y etiqueta		
8	Destrezas de Comunicación	Destrezas de Comunicación	Tipos de Comunicación	Tipos de Comunicación	Relaciones Interpersonales en el trabajo
9	Trabajo en equipo	Toma de decisiones Pasos a seguir	Toma de decisiones Evaluación	Toma de decisiones Valores	Toma de decisiones Metas
10	Trabajo portafolio	Trabajo portafolio	Trabajo portafolio		

BOSQUEJO DE CONTENIDO

Unidad I: El Campo Ocupacional

A. Análisis de la Ocupación

1. Descripción de la Ocupación

- a. Definición/ Descripción de la Ocupación
- b. Cualidades del Coordinador
- c. Tareas del Coordinador
- d. Requisitos de Empleo
- e. Condiciones de Salario

B. Organización Estudiantil FCCLA

1. Conociendo la Organización Estudiantil FCCLA

- a. Historia y Emblemas
- b. Uniformes
- c. Proyectos Nacionales
- d. Directiva Local FCCLA
- e. Plan de Trabajo

C. Leyes Obrero Patronales

1. Agencias que ofrecen protección al empleado

- a. Departamento del Trabajo
- b. Fondo del Seguro del Trabajo

2. Leyes Vigentes Obrero/Patronales

3. Propósito de los seguros de Protección

Unidad II. Seguridad y Prevención de Accidentes

- A. Principios de Seguridad y Prevención de Accidentes
 - 1. Normas de Seguridad y Prevención de Accidentes
 - a. Uso adecuado de Equipo en el Taller
 - b. Normas de Funcionamiento en el Taller
 - 2. Accidentes Comunes relacionados con el Trabajo
 - 3. Situaciones de Emergencia
- B. Primeros Auxilios
 - 1. Nociones Básicas de los Primeros Auxilios
- C. Seguridad en Locales
 - 1. Entradas y Salidas de Emergencia del Local
 - 2. Plan de Desalojo del Local
 - 3. Permiso de Bomberos
 - 4. Extintores
- D. Inocuidad de los Alimentos

Unidad III. Personalidad, Relaciones Interpersonales y Relaciones en el Trabajo

- A. Personalidad
 - 1. Definición del Termino
 - 2. Aspectos de la Personalidad
 - 3. Cualidades Personales Deseables
 - a. Apariencia Física
 - i. Código de Vestimenta del Empleado
 - ii. Higiene y Acicalamiento Personal
 - b. Modales y Etiqueta
 - i. Normas del Comportamiento Social
 - 1. Puntualidad
 - 2. Ceder Paso
 - 3. Saludo
 - 4. Modales

- 5. Uso de Banderas
- 6. Propinas
- c. Destrezas de Comunicación
 - i. Oral
 - ii. No Verbal
 - iii. Escrita
 - 1. Tipos de Comunicación Escrita
 - a. Carta
 - b. Informe
 - c. Correo Electrónico
- 4. Relaciones Interpersonales en el Trabajo
 - a. Trabajo en Equipo

Unidad IV. Toma de Decisiones Efectivas

A. Toma de Decisiones Efectivas

1. Pasos a Seguir para la Toma de Decisiones
2. Evaluación de la Toma de Decisiones
3. Relación entre Valores, Metas y Toma de Decisiones

Objetivos del Curso:

A. Generales:

Al finalizar el curso de Fundamentos de la Coordinación, el alumno estar en capacidad de:

1. Describirá el campo ocupacional del coordinador de eventos con un alto grado de exactitud.
2. Seleccionara el equipo y materiales que se utilizaran en todas las fases de coordinación con un alto grado de exactitud.
3. Usará el equipo y materiales que se utilizan en todas las fases de la coordinación de acuerdo con las reglas establecidas en clase.
4. Almacenara el equipo y materiales que se utilicen en las fases de coordinación de acuerdo a las reglas establecidas en clase.

5. Preparara el presupuesto de las actividades y servicios a proveerse con un alto grado de exactitud
6. Realizara con efectividad y eficiencia las tareas que conlleva la coordinación de actividades de acuerdo a las normas establecidas en clase.
7. Mostrará interés y deseo de trabajar en el campo ocupacional de la coordinación de eventos.

B. Terminales y Capitanes

Al finalizar el curso el alumno:

1. Estará capacitado, de acuerdo a las actividades que se desarrollan en el bosquejo, para identificar el concepto y objetivo del mismo.
2. Estará capacitado para organizar y gestionar actividades y confeccionar un presupuesto.
3. Describirá detalladamente los resultados esperados.

Estándares:

1. Demuestra liderazgo y actitudes positivas hacia el mundo del trabajo.
2. Describe la ocupación
3. Analiza los conceptos de trabajo en equipo, liderazgo y competencias necesarias para ser exitoso en el trabajo y en la vida personal.
4. Realiza trabajos de práctica ocupacional supervisada, cuya evaluación incluye criterios para las destrezas ocupacionales y de vida.
5. Demostrara interacción efectiva en las relaciones interpersonales.
6. Identifica las actividades a coordinar.
7. Identifica las responsabilidades del coordinador para las actividades
8. Promueve oportunidades para el desarrollo personal y preparación para la

vida adulta.

9. Establece los principios para lograr la comunicación efectiva

10. Identifica las normas de etiqueta y protocolo básicas en lugares público,
actividades sociales y otros.

EJERCICIO #1 / ACROSTICO

Unidad: El Campo Ocupacional

Tema: Análisis de la Ocupación

Actividad: Acróstico

Instrucciones:

1. En una hoja en blanco escribe el nombre de la unidad, tema y nombre de la actividad.
2. Prepara un acróstico con el concepto coordinación de eventos
3. Al lado de cada letra escribe una palabra que comience con la letra y que este relacionado con el área de la coordinación de eventos.
4. No debes repetir palabras

C
O
O
R
D
I
N
A
C
I
O
N

D
E
E
V
E
N
T
O
S

EJERCICIO #2 / Visualización

Unidad: El Campo Ocupacional

Tema: Análisis de la Ocupación

Actividad: Visualización de Actividad/ Tareas del Coordinador

Instrucciones:

1. En una hoja en blanco escribe el nombre de la unidad, tema y nombre de la actividad.
2. Busca en una revista o periódico una imagen de cualquier tipo de actividad.
3. Observa con detenimiento la imagen.
4. Coloca la lámina en una hoja y en esta trabaja lo siguiente;
 - a. Describe que tipo de actividad crees que está ocurriendo en la misma.
 - b. Enumera de que detalles debe encargarse el coordinador o planificador en ese evento.

EJERCICIO #3 / Análisis de Película

Unidad: El Campo Ocupacional

Tema: Análisis de la Ocupación

Actividad: Análisis de la Película “The Wedding Planner”
(Análisis de la Ocupación/ Condiciones de Trabajo)

Instrucciones:

1. En una hoja en blanco escribe el nombre de la unidad, tema y nombre de la actividad.
2. Observa la película “The Wedding Planner”
3. Coloca en una hoja una foto tuya viendo la película.
4. Contesta las siguientes preguntas basadas en lo observado durante la película.

Preguntas:

1. ¿Qué significa el término “wedding planner”?
2. ¿Qué dos tipos de oportunidades de empleo o trabajo puede tener un coordinador de eventos?
3. Enumera 10 temas de los cuales debe tener conocimientos el coordinador.

EJERCICIO #4 / Diferentes Tipos de Actividades

Unidad: El Campo Ocupacional

Tema: Análisis de la Ocupación

Actividad: Clasificación/ Tipos de Actividades

Instrucciones:

1. En una hoja en blanco escribe el nombre de la unidad, tema y nombre de la actividad.
2. Reúne imágenes de diferentes actividades
3. Pega las imágenes en una hoja de papel
4. Identifica cada foto con el tipo de actividad. (Ejemplo: boda, quinceañero, reunión, inauguración de negocio, etc.)
5. Clasifica cada una de las imágenes anteriores en actividad social, familiar o empresarial.



EJERCICIO #5 / Portafolio Curso

Unidad: El Campo Ocupacional

Actividad: Creación de Portafolio

Instrucciones:

1. Crea una hoja para cada área.
2. En la parte superior, centro de cada hoja debe decir:
Portafolio

Curso Coordinación de Eventos
3. En la parte inferior, centro debe decir:
Nombre del Estudiante completo
4. En el centro de la hoja debe decir el título o tema principal del área.
5. Temas por Hoja:
 - a. Portafolio Ocupacional Curso Coordinación de Eventos
 - b. Información del Estudiante
 - c. Evidencia de Experiencias Educativas
(Premios y Honores, Diplomas y Certificados, Visitas a Instituciones Educativas y Aprovechamiento Académico /Notas)
 - d. Evidencias de Experiencia Ocupacional
(Visitas a Escenarios de Trabajo, Participación en proyectos de Exploración Ocupacional)
 - e. Organización Estudiantil FCCLA
 - f. Evidencias de Horas de servicio Comunitario y Contacto Verde
 - g. Evidencias de Mercado de Empleo
(Resume, Carta de Presentación, Listado de Posibles Empleos y/o Patronos, Tarjeta de Presentación)
 - h. Trabajos de Ejecución
(Trabajos Realizados en Clase)
6. Puedes añadirle una imagen relacionada con el tema de la hoja.

EJERCICIO #6 / Logos

Unidad: Análisis de la Ocupación

Tema: Agencias que ofrecen protección al empleado

Actividad: Reconocer Logos

Instrucciones:

1. En una hoja en blanco escribe el nombre de la unidad, Tema y nombre de la actividad.
2. Busca los logos del Depto. del Trabajo y de la Corporación del Fondo del Seguro del Estado.
3. Dibuja o Imprime los mismos en hojas de papel individuales
4. Busca la definición del término “Logo” o “Logotipo”
5. Copia la definición debajo de uno de los logos anteriores
6. Coloca las hojas en el área “Evidencias de mercado de empleo”

EJERCICIO #7 / Portafolio Curso

Unidad: El Campo Ocupacional

Tema: Organización Estudiantil FCCLA

Actividad: Organización Estudiantil FCCLA Credo e Himno

Instrucciones:

1. En una hoja en blanco escribe el nombre de la unidad, tema y nombre de la actividad.
2. Busca ¿Cuál es el Credo y el Himno de la Organización Estudiantil FCCLA?
3. En hojas individuales escribe cada uno con su título
4. Estas hojas se colocan en el portafolio del curso, en el área Organización Estudiantil FCCLA.

EJERCICIO #8 / VOCABULARIO DEL CURSO

Instrucciones:

5. En una hoja en blanco escribe el nombre de la unidad, tema y nombre de la actividad.
6. Busca la definición de cada término relacionado con la Coordinación de Eventos.

NUMERO	TERMINO	DEFINICION
1.	Adaptación	
2.	Cliente	
3.	Comunicación	
4.	Empatía	
5.	Huésped	
6.	Publicidad	
7.	Servicio	
8.	Servicio al Cliente	
9.	Satisfacción al Cliente	
10.	Servicio de Calidad	
11.	Hospitalidad	
12.	Valores	
13.	Metas a Corto Plazo	
14.	Metas a Largo Plazo	
15.	Decisiones	
16.	Modales	
17.	Prevención	
18.	Inocuidad	
19.	Etiqueta	
20.	Protocolo	

EJERCICIO #9 / Video Fondo del Seguro del Estado

Unidad: Análisis de la Ocupación

Tema: Leyes Obrero - Patronales

Actividad: Video Fondo del Seguro del Estado

Instrucciones:

7. En una hoja en blanco escribe el nombre de la unidad, tema y nombre de la actividad.
8. Observa el siguiente video:
 - a. Corporación del Fondo del Seguro del Estado Anuncio Póliza Doméstica <https://www.youtube.com/watch?v=KZYkBUSXXKU>
 - b. Escribe en tus propias palabras que es una Póliza Domestica y como se consigue.
 - c. Coloca la hoja en el área “Evidencias de mercado de empleo”

EJERCICIO #10 / Identificación de Logo

Unidad: Análisis de la Ocupación

Tema: Agencias que Ofrecen Protección al Empleado

Actividad: Identifica los Logos

Instrucciones:

1. Lee la definición del termino logo.
2. Completa el ejercicio de Identificación de logos, colocando el nombre de la marca o agencia en la línea inferior del mismo.
3. Coloca la hoja en el área “Evidencias de mercado de empleo”

Logotipo o Logo

*Un logotipo es un **símbolo** que permite la identificación de una marca, una empresa, una organización o un producto. Conocido como **logo**, se trata de una representación gráfica.*

*El logotipo, o también llamado simplemente logo, es definido estrictamente como el **diseño** tipográfico, o sea, el diseño del nombre de la marca en sí. El logotipo en este sentido tiene dimensiones, colores, formas y disposiciones específicas y reguladas del nombre de una empresa o institución.*

Los logotipos son elementos que sirven para comunicar. Se espera que estos signos resulten legibles, distinguibles y fáciles de memorizar: el objetivo es que una persona, al ver el logotipo, entienda al instante su mensaje, reconociendo a la entidad que hace alusión.

Actividad: Identifica los Logos

































EJERCICIO #11 / Leyes Vigentes Relacionadas al Empleo

Unidad: Leyes Obrero/ Patronales

Tema: Leyes Vigentes Obrero/Patronales

Actividad: Pareo Leyes Vigentes

Instrucciones:

1. Parea los dibujos de la izquierda, con los nombres de las leyes a mano derecha.
Haz la relación con las imágenes.
2. Coloca la hoja en el área "Evidencias de mercado de empleo"



Ley de acoso sexual



Ley de Salario Mínimo



Ley de Empleo de Menores



Ley de Madres

EJERCICIO #12 / Video Seguridad

Unidad: Seguridad y Prevención de Accidentes

Tema: Principios de Seguridad y Prevención de Accidentes

Actividad: Observar Video

Instrucciones:

1. En una hoja en blanco escribe el nombre de la unidad, tema y nombre de la actividad.
2. Observar video "12 Reglas Básicas de Seguridad"
<https://www.youtube.com/watch?v=3Sk6PqEa0ZA>
3. Anotar cada una de las recomendaciones en una hoja en blanco
4. Colocar la hoja en el portafolio del curso en el área de "Experiencias de Exploración Ocupacional"

EJERCICIO #13 / Accidentes de Trabajo

Unidad: Seguridad y Prevención de Accidentes

Tema: Principios de Seguridad y Prevención de Accidentes

Actividad: Accidentes de Trabajo más Frecuentes

Instrucciones:

1. Observa los videos relacionados con la prevención de accidentes laborales.
 - a. ¿Accidentes laborales o falta de prevención? #concientizar
<https://www.youtube.com/watch?v=fYXe69ymUFE>
2. En una hoja en blanco escribe el nombre de la unidad, Tema y nombre de la actividad.
 - a. En la hoja coloca el nombre del video y contesta la siguiente pregunta:
 - i. ¿Quién debe ser responsable de las medidas de seguridad en el trabajo?
3. Observa la imagen. Adicional a las aparecen en la misma para evitar accidentes; ¿qué otras recomendaciones añadir? (mínimo 2)
4. Coloca la hoja en el área “Evidencias de mercado de empleo”



EJERCICIO #14 / Botiquín Básico

Unidad: Seguridad y Prevención de Accidentes

Tema: Nociones Básicas de los Primeros Auxilios

Actividad: Botiquín Básico

Instrucciones:

1. En una hoja en blanco escribe el nombre de la unidad, Tema y nombre de la actividad.
2. Busca información sobre los elementos o artículos que debe tener un botiquín de primeros auxilios básico.
3. Enuméralos
4. Coloca las hojas en el área “Evidencias de mercado de empleo”

Nota: Los siguientes enlaces de videos te pueden ayudar a ampliar en el tema

Primeros auxilios <https://www.youtube.com/watch?v=T2mwufoCmEQ>

Botiquín de primeros auxilios <https://www.youtube.com/watch?v=rxayfO7yDSw>

EJERCICIO #15 / Reglas COVID 19

Unidad: Seguridad y Prevención de Accidentes

Tema: Seguridad en Locales para Actividades

Actividad: Reglas de Seguridad / COVID 19

Instrucciones:

1. En una hoja en blanco escribe el nombre de la unidad, Tema y nombre de la actividad.
2. Busca ¿Cuáles son los riesgos de propagación del COVID 19 en eventos y congregaciones? o ¿Cuáles son las consideraciones para eventos y congregaciones de acuerdo al CDC (Centro para el Control y la Prevención de las Enfermedades)?
3. Coloca la hoja en el área “Evidencias de mercado de empleo”

EJERCICIO #16 / Inocuidad de los Alimentos

Unidad: Seguridad y Prevención de Accidentes

Tema: Inocuidad de los Alimentos

Actividad: Claves para la inocuidad de los Alimentos

Instrucciones:

1. En una hoja en blanco escribe el nombre de la unidad, Tema y nombre de la actividad.
2. Observa el video: OMS: Las cinco claves para la inocuidad de los alimentos
<https://www.youtube.com/watch?v=ULZSfVpLtQ>
3. Enumera en la hoja las recomendaciones para la inocuidad de los alimentos, en la hoja.
4. Coloca la hoja en el área “Evidencias de mercado de empleo”
5. Recurso adicional: observa el siguiente video relacionado con el tema de los alimentos.

<https://www.youtube.com/watch?v=Q36czZQx3Nw> (“Cómo funciona un catering”)

EJERCICIO #17 / Personalidad y Temperamento

Unidad: Personalidad y Temperamento

Tema: Aspectos de la Personalidad

Actividad: Identifica Tu Tipo de Carácter

Instrucciones:

1. En una hoja en blanco escribe el nombre de la unidad, Tema y nombre de la actividad.
2. Observa el video: **“4 Tipos de Personalidad y temperamento” - ¿Cuál es tu tipo de Carácter?** https://www.youtube.com/watch?v=fl_R4IJ-9wo
3. De acuerdo al video, ¿cuál es el nombre de tu tipo de personalidad?
4. Bajo el nombre de tu personalidad, anota las características de la misma.
5. Coloca la hoja en el área “Evidencias de mercado de empleo”

EJERCICIO #18 / Vestimenta del Empleado

Unidad: Personalidad, Relaciones Interpersonales y Relaciones en el Trabajo

Tema: Cualidades Personales Deseables/ Código de Vestimenta del Empleados

Actividad: Código de Vestimenta del Empleado

Instrucciones:

1. Observa el video. "Qué NO es Vestimenta Casual de Negocios"
https://www.youtube.com/watch?v=CA72i68_unU
2. Clasifica las imágenes en:
 - a. Apropiaada
 - b. No Apropiaada

Para utilizar como vestimenta casual de negocios / trabajo. (Escribe la palabra completa en el espacio debajo de la imagen)

3. Coloca esta hoja en el área "Evidencias de mercado de empleo"

Actividad: Código de Vestimenta del Empleado



EJERCICIO #19 / Vocabulario

Unidad: Personalidad, Relaciones Interpersonales y Relaciones en el Trabajo

Tema: Cualidades Personales Deseables

Actividad: Busca Palabras Tema Modales y Etiqueta

Instrucciones:

- Encuentra en el busca palabras, los siguientes términos relacionados con los modales, la etiqueta y el comportamiento social.

- | | | |
|-----------------|----------------|-------------------|
| a. Vestimenta | g. apariencia | m. precavido |
| b. Modales | h. puntualidad | n. comportamiento |
| c. Etiqueta | i. banderas | o. comunicación |
| d. Formal | j. propinas | |
| e. Comunicación | k. ceder | |
| f. Normas | l. saludo | |

- Busca y escribe el significado de cada una de estas palabras.
- Coloca esta hoja en el área "Evidencias de mercado de empleo"

v	O	M	M	O	D	A	L	E	S	I	V	R	U	O
E	E	T	I	Q	U	E	T	A	N	N	F	U	C	C
S	Z	U	F	O	R	M	A	L	R	U	N	K	O	O
T	C	O	M	U	N	I	C	A	C	I	O	N	M	M
I	F	U	D	A	P	L	B	U	I	P	E	U	P	U
M	K	Z	G	P	U	J	A	E	P	T	I	P	O	N
E	R	A	U	A	N	E	N	J	R	O	N	R	R	I
N	N	Y	G	R	T	R	D	X	O	C	S	E	T	C
T	O	C	G	I	U	I	E	U	P	E	A	C	A	A
A	R	I	M	E	A	H	R	P	I	D	L	A	M	C
X	M	G	Y	N	L	L	A	U	N	E	U	V	I	I
R	A	J	Y	C	I	N	S	M	A	R	D	I	E	O
T	S	K	U	I	D	M	J	T	S	Y	O	D	N	N
J	E	S	H	A	A	M	X	V	U	V	T	O	T	K
U	Y	Q	A	G	D	F	T	J	A	D	A	R	O	S

EJERCICIO #20 / Video Trabajo en Equipo

Unidad: Personalidad, Relaciones Interpersonales y Relaciones en el Trabajo

Tema: Relaciones Interpersonales en el trabajo/ Trabajo en Equipo

Actividad: Análisis de Video

Instrucciones:

1. En una hoja en blanco escribe el nombre de la unidad, tema y nombre de la actividad.
2. Observa el video “The Power of Team Work”
<https://www.youtube.com/watch?v=dJpljC9hQtl>
3. En la hoja, describe las situaciones que se presentan en cada uno de los videos.
4. Observa el video “Lead India The Tree”
<https://www.youtube.com/watch?v=GPeeZ6viNgY>
5. Contesta las siguientes preguntas:
 - a. ¿Qué es el trabajo en equipo?
 - b. ¿Cuál es la ventaja de trabajar en equipo? Menciona 3
 - c. ¿Qué se debe hacer para trabajar en equipo?

20

SEMANAS DE CLASES

CALENDARIO DE PROGRESO EN EL MÓDULO

DÍAS / SEMANAS	LUNES	MARTES	MIÉRCOLES	JUEVES	VIERNES
1	Introducción a la industria del turismo Ejercicio Etimología palabra Turismo	Introducción a la industria del turismo Ejercicio Definición del término turismo	Introducción a la industria del turismo Lectura Glosario de términos	Introducción a la industria del turismo Ejercicio Interpretación de Noticia	Introducción a la industria del turismo Ejercicio Relación entre el Turismo y la Coordinación de Eventos
2	Introducción a la industria del turismo Cierre de Lección y Diario Reflexivo	Historia del Turismo Ejercicio 7 Maravillas Antiguas	Historia del Turismo Ejercicio 7 Maravillas Modernas	Historia del Turismo Ejercicio 7 Maravillas Naturales	Historia del turismo Ejercicio: Línea del Tiempo
3	Historia del turismo Ejercicio: Precursores del turismo	Historia del Turismo Cierre de Lección y Diario Reflexivo	Turismo en la actualidad Lectura: ¿Qué es un turista? Ejercicio: Comprensión de Lectura	Turismo en la actualidad Lectura: Porque viaja la gente Ejercicio: Tipos de Turismo	Turismo en la actualidad Lectura: Clasificación de los tipos de turismo Ejercicio: Cubos de los deseos
4	Turismo en la Actualidad Compañía de Turismo de Puerto Rico Ejercicio: Análisis CTPR	Turismo en la Actualidad Cierre de Lección y Diario Reflexivo	Historia de Puerto Rico Lectura	Historia de Puerto Rico Lectura Ejercicio: ¿Conoces a tu Isla?	Historia de Puerto Rico Lectura Datos sobre PR
5	Símbolos Patrios Lectura Ejercicio #1 Símbolos patrios	Símbolos Patrios Ejercicio #2 Análisis Fragmento Poema	Símbolos Patrios Cierre de Lección y Diario Reflexivo	Geografía Turística Lectura Ejercicio definir conceptos	Geografía Turística Ejercicio Taller de Mapas #1 Las Antillas
6	Geografía Turística Ejercicio Taller de Mapas #2 Definirá la localización de Puerto Rico en las Américas	Geografía Turística Ejercicio Taller de Mapas #3 Identificar en un mapa físico del mundo la posición de PR	Geografía Turística Ejercicio Taller de Mapas # 4 Límites de PR.	Geografía Turística Lectura Ejercicio gentilicio cognomento toponimia	Geografía Turística Ejercicio de comprensión

DÍAS / SEMANAS	LUNES	MARTES	MIÉRCOLES	JUEVES	VIERNES
7	Geografía Turística Cierre de Lección y Diario Reflexivo	Lugares de Interés Turístico Ejercicio: Tabla de Cognomentos y Gentilicios	Lugares de Interés Turístico Área Norte Ejercicio: Identificación lugares en el norte	Lugares de Interés Turístico Área Norte Ejercicio: Identificación lugares en el norte	Lugares de Interés Turístico Área Centro Ejercicio: Identificación lugares en el Centro
8	Lugares de Interés Turístico Área Centro Ejercicio: Identificación lugares en el Centro	Lugares de Interés Turístico Área Sur Ejercicio: Identificación lugares en el Sur	Lugares de Interés Turístico Área Sur Ejercicio: Identificación lugares en el Sur	Lugares de Interés Turístico Área Este Ejercicio: Identificación lugares en el Este	Lugares de Interés Turístico Área Este Ejercicio: Identificación lugares en el Este
9	Lugares de Interés Turístico Área Oeste Ejercicio: Identificación lugares en el oeste	Lugares de Interés Turístico Área Oeste Ejercicio: Identificación lugares en el oeste	Lugares de Interés Turístico Ejercicio: Paradores y Mesones Gastronómicos	Lugares de Interés Turístico Ejercicio: Puntos de Interés Geográfico	Lugares de Interés Turístico Ejercicio: Puntos de Interés Histórico
10	Lugares de Interés Turístico Cierre de Lección y Diario Reflexivo	Trabajo Especial de Investigación: Estudio de Profesiones Relacionadas al Turismo (parte1)	Trabajo Especial de Investigación: Estudio de Profesiones Relacionadas al Turismo (parte2)	Trabajo Especial de Investigación: Estudio de Carreras Relacionadas al Turismo	Lectura: Turismo de Eventos Diario Reflexivo

Unidad: Introducción al Turismo
Tema: Vocabulario Introductorio
Ejercicio: Etimología palabra Turismo

En este ejercicio podrás ampliar tu vocabulario sobre la palabra turismo.

Se define familia léxica (o palabras derivadas), a aquellas que derivan de otra a la que le añaden morfemas derivativos (Prefijos, Sufijos o Interfijos). Comparten el mismo lexema por lo que tienen cierta relación de significado.

Instrucciones: Haz un listado de 10 palabras derivadas de la palabra Turismo.

1. **Turista**

2. _____

3. _____

4. _____

5. _____

6. _____

7. _____

8. _____

9. _____

10. _____

Unidad: Introducción al Turismo

Tema: Definición del Término



Definiciones para entender qué es el turismo

Existen diversos autores y organizaciones que han tratado de explicar el concepto y que podrían diferir según el enfoque que le dan o el tiempo desde el que se define, pero todos van a coincidir en que es una práctica que consiste en viajar.

Aquí tenemos algunos ejemplos de definiciones que podrían ayudarte a entender el **término turismo** de una mejor manera:

La palabra "turismo" deriva del latín "tornus" que quiere decir vuelta o movimiento. Nosotros la tomamos del inglés Tourism y este del francés Tour. ... Tour significa "Gira" lo que también quiere decir "Vuelta".

1. Diccionario de la Real Academia de la Lengua

Actividad o hecho de viajar por placer.

2. *The Shorter Oxford English Dictionary (1800)*

La teoría y la práctica de viajar, viajando por placer.

3. Organización Mundial del Turismo (2005-2007)

El turismo es un fenómeno social, cultural y económico relacionado con el movimiento de las personas a lugares que se encuentran fuera de su lugar de residencia habitual por motivos personales o de negocios/profesionales. Estas personas se denominan visitantes y el turismo tiene que ver con sus actividades, de las cuales algunas implican un gasto turístico.

4. Recomendaciones Internacionales para Estadísticas de Turismo (1994)

El turismo se describe como las actividades que realizan las personas durante sus viajes y estancias en lugares distintos al de su entorno habitual, por una duración inferior a un año, con cualquier finalidad principal (ocio, negocios u otro motivo personal, no relacionados con el ejercicio de una actividad remunerada en el lugar visitado).

5. Oscar de la Torre Padilla. Del libro “El turismo Fenómeno Social” (1980)

El turismo es un fenómeno social que consiste en el desplazamiento voluntario y temporal de individuos o grupos de personas que, fundamentalmente por motivos de recreación, descanso, cultura o salud, se trasladan de su lugar de residencia habitual a otro, en el que no ejercen ninguna actividad lucrativa ni remunerada, generando múltiples interrelaciones de importancia social, económica y cultural.

Unidad: Introducción al Turismo

Tema: Definición del Término

Ejercicio: Definición del término Turismo:

Instrucciones: Utilizando las diversas definiciones de turismo, usa tu creatividad para definir en tus propias palabras el término. Utiliza oraciones completas.

Turismo



Unidad: Introducción al Turismo

Tema: Glosario /Términos Relacionados al Turismo

Actividades turísticas - Actividades que llevan a cabo los turistas durante el periodo que dura su viaje en un lugar fuera de su espacio habitual, estas se realizan con fines de ocio, diversión, descanso y otros motivos.

Agencia de Viajes - Empresa o negocio que da servicio al consumidor final (viajero). Puede vender paquetes de viajes y servicios turísticos por separado, tales como: venta de noches de hotel, renta de autos, tours o excursiones, reservación en restaurantes, venta de boletos de avión y/o paseos en cruceros.

Bleisure - Término en inglés derivado de la unión de "business travel" y "el leisure travel" (viajes de negocio y viajes de ocio). Es una tendencia de los viajeros de negocios a alargar sus estancias (1 o 2 días) para conocer, como un turista convencional, el destino visitado.

Blitz - Es una herramienta de ventas que utilizan a menudo operadores de viajes y hoteleros para visitar y darse a conocer en agencias de viajes, ofrecerles sus servicios, identificarse personalmente con ellos y crear relaciones más cercanas.

Capacidad de carga turística - Representa el máximo número de personas que un destino o espacio turístico puede soportar

Capacidad de carga turística - Representa el máximo número de personas que un destino o espacio turístico puede soportar



Capacidad de carga turística - Representa el máximo número de personas que un destino o espacio turístico puede soportar.

Carnaval - Se originó como una festividad donde se desfilaba con disfraces y máscaras. El que tiene lugar en Río de Janeiro (Brasil) es el más famoso del mundo.

Capacidad de carga turística - Representa el máximo número de personas que un destino o espacio turístico puede soportar

Centro histórico - Núcleo central de un área urbana, normalmente el de mayor atracción social, económica, política y cultural; encierra la mayor parte de la historia de una ciudad. A partir de este, se comienza a construir cualquier ciudad.

Centro turístico - Espacio territorial dotado de bienes y servicios turísticos, con capacidad para motivar y atender una demanda significativa.

Centro Vacacional - Unidad equipada con bienes y servicios turísticos, concentrados en un área delimitada y equipada para la atención de grupos de turistas.

Charter - Contratar el uso exclusivo de cualquier avión, autobús u otro vehículo.

Cultura - La suma total del comportamiento y las formas de vivir de un asentamiento de seres humanos que es transmitido de generación en generación.

Destino - Lugar geográfico al que llega un viajero, sin importar si pernocta o no.

Hospitalidad - Término general usado en la industria del turismo que describe la "hospitalidad en la industria" y que normalmente se refiere a la manera en que se trata al huésped desde la bienvenida en recepción, el trato del personal, el servicio de alimentos y bebidas, etc.

Hotel - Inmueble construido para dar servicio de hospedaje a personas, generalmente durante sus viajes a un destino diferente al de su residencia. Depende de la categoría, pueden contar con servicio de restaurante, piscina, gimnasio, guardería, spa, entre otros.

Industria turística - Conjunto de empresas, establecimientos y otras organizaciones cuya actividad principal es ofrecer bienes y servicios a los turistas. (OMT)



Itinerario - Descripción detallada de las actividades que se llevaran a cabo

Tarifa - Precio final al que se vende al público un producto o servicio. Puede ser la noche de habitación en un hotel, un vuelo o una atracción turística.

Tarifa grupal - (Hotelería) También conocida como tarifa convenio. Precio que se le ofrece a empresas o particulares que llevan constantemente gente (grupos) al hotel.

Turista - Visitante que pernocta en el destino al menos una noche.

Upgrade - Termino usado en hotelería para referirse al hecho de que el huésped tendrá una mejor habitación que la que ha pagado o una mejor clase de servicio, por el mismo precio.

Visitante - Un *visitante* es una persona que viaja a un destino principal distinto al de su entorno habitual, por una duración inferior a un año, con cualquier finalidad principal (ocio, negocios u otro motivo personal) que no sea la de ser empleado por una entidad residente en el país o lugar visitados.



Unidad: Introducción al Turismo

Tema: Glosario

Ejercicio: Interpretación de Noticia

Instrucciones: Debes identificar una noticia del periódico que guarde relación con cualquiera de las palabras que contiene el glosario. Una vez la tengas, contesta las preguntas que se encuentran a continuación.

1. Haz un resumen de la noticia.

2. Que aprendiste de la noticia?

3. Tenías conocimiento del tema contenido en la noticia? Explica.

Unidad: Introducción al Turismo

Tema: Turismo y Coordinación de Eventos

Conociendo un poco más sobre la industria del turismo y la coordinación de eventos. Hoy obtendrás más datos sobre estas industrias. En cada enunciado de la sección “Sabías que...” se encuentra un dato relevante.

Sabías que... **Viajar es beneficioso para el cerebro y para el corazón**

Está comprobado que cuando viajamos nos relajamos. Caen los niveles de estrés porque nos olvidamos de los problemas del día a día, lo que evidentemente es bueno tanto para el cerebro como para el corazón.

Sabías que... **Es un buen antidepresivo**

Las personas que sufren depresión deberían viajar para solucionar sus problemas psicológicos, puesto que hay estudios que demuestran que ver mundo **afecta de forma positiva** en nuestro estado de ánimo.

Sabías que... **Viajar fomenta la creatividad**

Estar siempre encerrado en el mismo ambiente no es algo que estimule nuestra mente. Viajar, como tantos **artistas** solían hacer en el pasado en busca de inspiración, ayuda a fomentar la creatividad.

Sabías que... **El corazón de la coordinación de eventos es el servicio de calidad.**

Sabías que... El servicio de calidad es cuando se reúnen o exceden las expectativas del cliente.

Sabías que... El idioma universal es la sonrisa.

Sabías que... Una buena comunicación es necesaria para ofrecer un buen servicio

Sabías que... Se necesita una persona para organizar un evento.

Claro, un planificador de eventos puede coordinar los esfuerzos de todos y tomar todas las decisiones importantes. (Pero necesitará asistentes especializados).

Sabías que... **El lugar realmente sí importa.**

Obtener el lugar adecuado puede ser el secreto para un evento exitoso y memorable. El lugar es la base de todo lo que sucederá allí. Sin embargo, también debe ser capaz de satisfacer todas las necesidades del cliente.

Unidad: Introducción al Turismo

Tema: Turismo y Coordinación de Eventos

¿Qué es el turismo de eventos?

Se trata de una modalidad turística en la que el atractivo que genera los flujos turísticos es la celebración de un evento.

El turismo de eventos es una tipología turística que incluye el turismo de convenciones, congresos y reuniones, y que requiere el conocimiento de la realidad económica, social, cultural y ambiental dentro de una visión sistémica y de oportunidades (Carrizo y Vieira, 2009).

Existen tantos tipos de eventos como motivaciones turísticas pueda haber: celebraciones culturales, como carnavales o conmemoraciones históricas, eventos religiosos, cumbres internacionales, eventos corporativos y comerciales, encuentros educativos y científicos, etc. (Getz, 2007).

Según González y Morales (2009), los eventos comparten las características de otros productos turísticos, como las siguientes:

1. Son básicamente intangibles, ya que la experiencia de participar es mucho más importante que los tangibles que se pueden consumir en un evento.
2. Son una amalgama de servicios y productos (animación, catering, regalos, alojamiento, etc.)
3. Normalmente dependen de intermediarios para su promoción y venta.
4. No pueden ser productos estandarizados, pues, aunque se repitan, cada evento es único.

Unidad: Introducción al Turismo

Tema: Turismo y Coordinación de Eventos

Ejercicio: Relación entre el Turismo y la Coordinación de Eventos

Instrucciones: De acuerdo a las lecturas “Turismo y Coordinación de Eventos” y “Sabias que...”

Y utilizando tus propias palabras, explica cómo se puede relacionar la Coordinación de Eventos con el Turismo. (Escribe oraciones completas)



Diario Reflexivo

Instrucciones: Escribe en tu diario reflexivo sobre lo aprendido en esta unidad. (Mínimo 5 oraciones)



Unidad: Historia del Turismo

Tema: Origen del Turismo / Historia

EVOLUCIÓN HISTÓRICA DEL TURISMO

El turismo como tal, nace en el siglo XIX, como consecuencia de la Revolución Industrial.

Se hacen desplazamientos con la motivación principal del ocio*, descanso, cultura, salud, negocios o relaciones familiares

*Tiempo libre, descanso de las actividades habituales

ORIGENES Y ANTECEDENTES

Siempre se han realizado viajes.

Los hombres primitivos viajaban para buscar comida o escapar de peligros.

No se trataba de turismo porque no eran actos de libre voluntad, sino que se veían obligados a realizarlos por las circunstancias





El primer turista reconocido, al viajar a través de Grecia fue Herodoto, en los años 484 a 420 antes de Cristo. Como evidencia de sus viajes dejó sus libros.

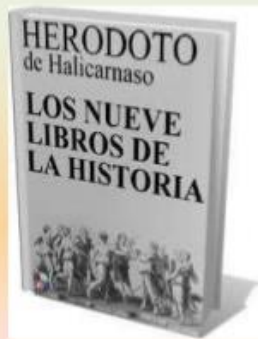

FILÓN DE BIBLOS

* En 162 AC. El reconocía que había lugares espectaculares donde ir y habló sobre ellas.

- Recomendaba que las visitaras aunque fuera una vez en la vida.
- Se le conocen como las 7 maravillas del mundo antiguo



EDAD ANTIGUA: En la Grecia Clásica se daba gran importancia al ocio y el tiempo libre lo dedicaban a la cultura, diversiones, religión y deporte. Los desplazamientos más destacados eran los que realizaban con motivo de asistir a los Juegos Olímpicos de la Edad Antigua, a las que acudían miles de personas y donde se mezclaban religión y deporte.

Los **Juegos Olímpicos** se celebraron por primera vez en el año **776 A.C.** en las llanuras de la **antigua Olimpia**, en la parte oeste del Peloponeso. Desde esa época en adelante se celebraron cada 4 años durante 12 siglos hasta que el emperador Teodosio puso fin a los juegos en el año 393 D.C.



También existían peregrinaciones religiosas, como las que se dirigían a los oráculos de Delfos y de Dodona



ORACULO DE DODONA: Este santuario estaba dedicado al dios Zeus y a la Diosa Madre, venerada bajo el nombre de Dione, y fue el más frecuentado desde tiempos muy antiguos. Su situación era privilegiada, cerca del río Aqueloo, el más caudaloso de Grecia, navegable durante algunos km

El **oráculo de Delfos** fue un gran recinto sagrado dedicado principalmente al dios Apolo que tenía en el centro su gran templo, al que acudían los griegos para preguntar a los dioses sobre cuestiones inquietantes



Durante el Imperio Romano los romanos frecuentaban aguas termales (termas de Caracalla) eran asiduos de grandes espectáculos como los teatros y realizaban desplazamientos habituales hacia la costa, como las villas de vacaciones a orillas del mar. Estos viajes fueron posibles a tres factores fundamentales: La paz romana, el desarrollo e importantes vía de comunicación y la prosperidad económica que posibilito a algunos ciudadanos medios económicos y tiempo libre.

COLISEO ROMANO



TERMAS DE CARACALLA



La Edad Antigua, dura desde el 3500 a.C. Con el surgimiento de la escritura, hasta el 476 d.C. (fecha en la que se produce la caída del Imperio Romano de Occidente) para posteriormente dar paso, cronológicamente hablando, a la Edad Media.

EDAD MEDIA

Había pequeñas peregrinaciones locales y regionales en las que los creyentes se desplazaban a lugares cercanos, como iglesias y monasterios o a lugares que habían sido visitados por algún santo. Pero también existían grandes peregrinaciones, como las que se dirigían a Roma (donde residía el máximo representante de la iglesia), a Jerusalén o a Santiago de Compostela, en España, que marcaron la vida religiosa de muchos cristianos. Además fueron una manera de transmitir la cultura y de avivar la economía

PEREGRINACIONES RELIGIOSAS:

Cristianismo e Islamismo



El **Camino de Santiago** es una ruta que recorren los peregrinos procedentes de España y de toda Europa para llegar a la ciudad de Santiago de Compostela, donde se veneran las reliquias del apóstol Santiago el Mayor. Durante toda la Edad Media fue muy concurrido, después fue ligeramente olvidado y en la época actual ha vuelto a tomar un gran auge. El Camino de Santiago ha sido declarado por la Unesco Patrimonio de la Humanidad.



La mayor peregrinación que podía realizar un cristiano durante la Edad Media era la de Jerusalén, que lo llevaba a Tierra Santa, a los lugares donde Jesús vivió y en.~ Esta visita otorgaba al peregrino el perdón de todos los pecados

Fueron continuas las peregrinaciones de toda Europa, creándose así mapas, mesones y todo tipo de servicios para los caminantes. En el mundo Islámico el Hajj o peregrinación a La Meca es uno de los cinco pilares del Islam, obligando a todos los creyentes a esta peregrinación al menos una vez en la vida.

HAJJ





EDAD MODERNA Se extiende desde la Toma de Constantinopla por los turcos en 1453 hasta la Revolución Francesa en 1789, es un período de casi 350 años.



EDAD MODERNA

Continúan las peregrinaciones.

Aparecen los primeros alojamientos con el nombre de hotel, donde se alojaban a las grandes personalidades que viajaban acompañadas de su sequito. La palabra hotel es una palabra francesa que designaba los palacios urbanos



Ésta es también la época de las grandes expediciones marítimas de españoles, británicos y portugueses que despiertan la curiosidad y el interés por viajar.

A finales del siglo XVI surge la costumbre de mandar a los jóvenes aristócratas ingleses a hacer el Grand Tour al finalizar sus estudios con el fin de complementar su formación y adquirir ciertas experiencias. Era un viaje de larga duración (entre 3 y 5 años) que se hacía por distintos países europeos, y de ahí proceden las palabras: turismo, turista, etc.



Fué llamado *Grand Tour* el recorrido que los aristócratas y los ricos burgueses hacían en los siglos pasados por toda Italia, descubriendo su antigua belleza y incomparable riqueza en arte y cultura. Mas que un simple viaje de placer o una moda pasajera, se volvía en un momento fundamental en la personal formación de cada europeo culto

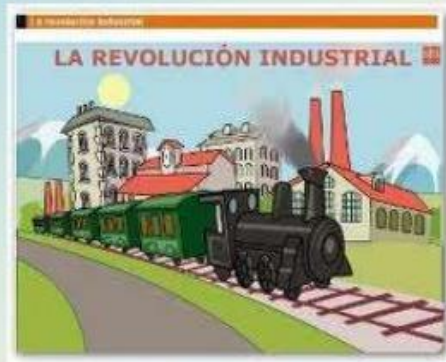

Edad Contemporánea es el nombre con el que se designa el periodo histórico comprendido entre la Revolución francesa y la actualidad Comprende un total de 222 años, entre 1789 y el presente.



Con la Revolución industrial se consolida la burguesía que volverá a disponer de recursos económicos y tiempo libre para viajar. En la Edad Contemporánea el invento de la máquina de vapor supone una reducción espectacular en los transportes, que hasta el momento eran tirados por animales. Las líneas férreas se extienden con gran rapidez por toda Europa y Norteamérica. También el uso del vapor en la navegación reduce el tiempo de los desplazamientos

En 1841 Thomas Cook organiza el primer viaje organizado de la historia. Aunque fue un fracaso económico se considera un rotundo éxito en cuanto a precedente del paquete turístico, pues se percató de las enormes posibilidades económicas que podría llegar a tener esta actividad, creando así en 1851 la primera Agencia de Viajes del mundo "Thomas Cook and son".

En 1867 inventa el bono o voucher, documento que permite la utilización en hoteles de ciertos servicios contratados a través de una agencia de

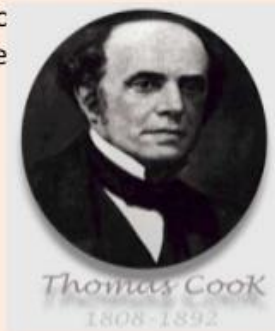

EL PADRE DEL TURISMO MASIVO MODERNO
Y PRIMER TOUR OPERADOR DE LA HISTORIA



Henry Wells & William Fargo

Henry Wells y William Fargo crearon la agencia de viajes "American Express" que inicialmente se dedicaba al transporte de mercancías y que posteriormente se convierte en una de las agencias más grandes del mundo. Introdujeron sistemas de financiación y emisión de cheques de viaje, como por ejemplo el travel-check (dinero personalizado canjeable por papel moneda de uso corriente que protege al viajero de posibles robos o pérdidas).



Cesar Ritz es considerado padre de la hostelería moderna. Desde muy joven ocupó todos los puestos posibles de un hotel hasta llegar a gerente de uno de los mejores hoteles de su tiempo. Mejoró todos los servicios del hotel, creó la figura del sumiller, introdujo el cuarto de baño en las habitaciones, revolucionó la administración. (convirtió los hoteles decadentes en los mejores de Europa, por lo que le llamaban “mago”)



El Ritz de Paris, inaugurado por César Ritz, situado en la Place Vendôme de París. Un edificio de cuya planta octogonal deriva la forma del clásico reloj de Chanel. Con más de cien años de historia



WARD G. FOSTER

DUÑO

TRA COMPANIA MINORISTA DE
EXCURSIONES

Tenia una tienda de "souvenirs" (recuerdos), al lado de un hotel y conocia de geografía y los clientes y turistas le hacian preguntas sobre el area. Así surgio el nombre de su negocio "Ask MR. Foster (Preguntale al Sr. Foster)

Al estallar la Primera Guerra Mundial en el verano de 1914 se considera que había aproximadamente 150.000 turistas americanos en Europa. Tras finalizar la guerra comenzó la fabricación en masa de autocares y automóviles. En esta época las playas y los ríos se convierten en el centro del turismo en Europa comenzando a adquirir gran importancia el turismo de costa.

El avión, utilizado por minorías en largas distancias, se va desarrollando tímidamente para acabar imponiéndose sobre las compañías navieras.





La crisis del 1929 repercute en el negativamente en el sector turístico limitando su desarrollo hasta bien entrado en 1932.

La Segunda Guerra Mundial paraliza absolutamente el turismo en el mundo y sus efectos se extienden hasta el año 1949.

Entre 1950 y 1973 se comienza a hablar del boom turístico. El turismo internacional crece a un ritmo superior de lo que lo había hecho en toda la historia. Este desarrollo es consecuencia del nuevo orden internacional, la estabilidad social y el desarrollo de la cultura del ocio en el mundo occidental. En esta época se comienza a legislar sobre el sector.



Surge la llamada sociedad del bienestar en la que una vez cubiertas las necesidades básicas aparece el desarrollo del nivel de formación y el interés por viajar y conocer culturas. Por otra parte la nueva legislación laboral adoptando las vacaciones pagadas, la semana inglesa de 5 días laborales, la reducción de la jornada de 40 horas semanales, la ampliación de las coberturas sociales (jubilación, desempleo,...), potencian en gran medida el desarrollo del ocio y el turismo.

Todos estos factores nos llevan a la era de la estandarización del producto turístico. Los grandes tour operadores lanzan al mercado millones de paquetes turísticos idénticos. En la mayoría de los casos se utiliza el vuelo charter, que abarata el producto y lo populariza. Al principio de este período (1950) había 25 millones de turistas, y al finalizar (1973) había 190 millones.



Un vuelo charter es el nombre que se le da a aquel viaje en el que una determinada línea aérea arrienda uno de sus aviones a fin de realizar un viaje especial para un grupo de personas, a fin de no tener que someterse a los horarios y destinos oficiales de dicha aerolínea, con fines por lo general relacionados al turismo

En los 80 el nivel de vida se vuelve a elevar y el turismo se convierte en el motor económico de muchos países. Esto es facilitado por la mejora de los transportes (nuevos y mejores aviones como el Concorde y el Túpolev, trenes de alta velocidad y la consolidación de los vuelos charter, hasta suponer un duro competidor para las compañías regulares que se ven obligadas a crear sus propias filiales charter.



Unidad: Historia del Turismo

Tema: Origen del Turismo / Historia

Ejercicio: Línea del Tiempo / Historia del Turismo

Instrucciones: Debes crear una línea de tiempo de manera creativa. En esta debes incluir los seis eventos que según tu criterio son los más relevantes de la industria del turismo. ¡Éxito!

Word - Cómo hacer una línea de tiempo en Word | Timeline en Word | Tutorial en español HD

<https://www.youtube.com/watch?v=qH0rWc6LHGs>

Ejemplo de Línea del Tiempo #1



Ejemplo de Línea del Tiempo #2



Unidad: Historia del Turismo

Tema: Origen del Turismo / Historia

Ejercicio: 7 Maravillas de la Antigüedad

Instrucciones: Busca información sobre cuáles fueron las siete maravillas del mundo antiguo.

En hojas individuales colocarás el nombre del lugar, una imagen y una descripción del mismo.

(Las Siete Maravillas del Mundo Antiguo fueron un conjunto de obras arquitectónicas y escultóricas que los autores griegos, especialmente los del [período helenístico](#), consideraban dignas de ser visitadas.)

Nombre del Lugar

Breve Descripción del Lugar

FOTO

Unidad: Historia del Turismo

Tema: Origen del Turismo / Historia

Ejercicio: 7 Maravillas Modernas

Instrucciones: Busca información sobre cuáles fueron las **Siete Maravillas Modernas**

En hojas individuales colocarás el nombre del lugar, una imagen y una descripción del mismo.

Las **Siete Nuevas Maravillas el Mundo Moderno** se ganaron a pulso su puesto. Estos siete monumentos de todo el mundo fueron elegidos por más de 90 millones de personas en 2007, cuando la empresa privada [New Open World Corporation](#) organizó un concurso a nivel mundial para que fueran los propios habitantes de la Tierra quienes escogieran a sus siete nuevas maravillas.

Nombre del Lugar

Breve Descripción del Lugar

FOTO

Unidad: Historia del Turismo

Tema: Origen del Turismo / Historia

Ejercicio: 7 Maravillas Naturales

Instrucciones: Busca información sobre cuáles fueron las **Siete Maravillas Naturales**.

En hojas individuales colocarás el nombre del lugar, una imagen y una descripción del mismo.

Las siete maravillas naturales del mundo fue un concurso internacional inspirado en la lista de «[las nuevas siete maravillas del mundo moderno](#)». La iniciativa partió del [suizo Bernard Weber](#), fundador de la empresa New Open World Corporation (NOWC), organizadora del evento inicial.

Nombre del Lugar

Breve Descripción del Lugar

FOTO

El Yunque en Puerto Rico queda entre las otras 21 finalistas

Las otras 21 finalistas				
Nombre de la maravilla	Continente o subcontinente	País o países donde se ubica	Listados internacionales que la incluyen (toda o en parte)	Imagen
<u>Salto Ángel</u>	<u>Sur América</u>	 <u>Venezuela</u>	<u>Patrimonio de la Humanidad</u>	
<u>Kilimanjaro</u>	<u>África</u>	 <u>Tanzania</u>	<u>Patrimonio de la Humanidad</u>	
<u>Bahía de Fundy</u>	<u>América del Norte</u>	 <u>Canadá</u>	-	

Las otras 21 finalistas

Nombre de la maravilla	Continente o subcontinente	País o países donde se ubica	Listados internacionales que la incluyen (toda o en parte)	Imagen
<u>Gran Cañón</u>	<u>América del Norte</u>	 <u>Estados Unidos</u>	<u>Patrimonio de la Humanidad</u>	
<u>El Yunque</u>	<u>América Central</u>	 <u>Puerto Rico</u>	-	
<u>Islas Galápagos</u>	<u>América del Sur</u>	 <u>Ecuador</u>	<u>Patrimonio de la Humanidad</u>	

Unidad: Historia del Turismo

Tema: Origen del Turismo / Historia

Ejercicio: Precursores del Turismo

Instrucciones: Luego de haber completado de leer el contenido sobre la historia del turismo, completa el siguiente ejercicio. Busca información sobre los precursores del turismo mencionados. En hojas individuales colocarás el nombre, una foto y fecha de nacimiento, fecha de fallecimiento, aportación principal al turismo.

<p>• Foto</p>	<p>NOMBRE DEL PRECURSOR</p> <p>Fecha de Nacimiento:</p> <hr/> <p>Fecha de Fallecimiento:</p> <hr/> <p>Aportación Principal al Turismo:</p> <hr/> <hr/> <hr/> <hr/>
---------------	---

Diario Reflexivo

Instrucciones: Escribe en tu diario reflexivo sobre lo aprendido en esta unidad. (Mínimo 5 oraciones)



Unidad: Turismo en la Actualidad

Tema: Que es un Turista



Oración del Turista

Padre Nuestro mira a tus obedientes y humildes peregrinos, condenados a vagar por la tierra en busca de nuevos horizontes, tomando fotografías, escuchando lata, enviando mensajes y fotos por Facebook, Twiter, Instagram y Wassap comprando "souvenirs".

Te rogamos Señor, que nuestro avión no sea averiado, nuestro equipaje perdido, ni el exceso notado; protégenos Señor de los agentes de viaje agresivos; de los choferes de taxi poco escrupulosos, de los porteros codiciosos y de los guías novatos.

Danos tu divina ayuda para seleccionar hoteles que respeten nuestras reservaciones y para hallar habitaciones arregladas, con agua caliente o por lo menos con agua.

Te suplicamos que los teléfonos funcionen y los operadoras que tengan buen genio.

Condúcenos Señor, a restaurantes baratos, donde la comida sea buena, los meseros amables y que el vino y la cerveza estén incluidos en el menú.

Concédenos la sabiduría de dar propina adecuada en monedas que no entendemos.

Perdónanos si por ignorancia damos menos, o tal vez demasiado por temor.

Otórganos fortaleza para visitar museos, catedrales, monumentos, ruinas y momias muertas que están listas de lo que no debemos pasar por alto, porque las momias vivas las podemos pasar por alto, Oh Señor!

Y si por casualidad omitimos algún momento histórico para hacer siesta después del almuerzo, ten piedad de nosotros porque la carne es flaca y el camino sinuoso.

Por sobre todo, has que no recibamos cartas que nos obliguen a cancelar el resto del viaje comprado a crédito.

AMEN!

Unidad: Turismo en la Actualidad

Tema: ¿Qué es un Turista?

¿Qué es un Turista?

Se conoce como turista a aquella persona que viaja a un lugar diferente de donde es originario. Los turistas son una de las formas de identificar a las personas que viajan. El turista generalmente permanece durante un período de tiempo en ese lugar en el que está de visita.

Las motivaciones de un turista para visitar un lugar desconocido son variadas. Desde motivos laborales, administrativos hasta puro placer recreativo. En general, los turistas típicos son aquellos que disfrutan de conocer nuevos lugares, ya sea por recreación o por interés cultural.

Fuente: <https://designificados.com/turista/>

Es aquella persona que se traslada a un lugar específico con el motivo de tener en dicho lugar **tiempo de ocio**, conocer culturas diferentes y también sitios de interés que no se encuentran en el lugar de origen de dicha persona. Para que sea considerado como turista **debe haberse ausentado al menos 24 horas del lugar de origen y haber pasado al menos una noche en el destino**, por lo general se asocia al turista con el **concepto** de consumidor, es por ello que las **actividades** económicas en ciertos estados se encuentran centradas en atraer al mayor número de personas que consuman en el país, lo que ayuda a fomentar el desarrollo industrial de dichos estado.

El turismo es una de las **fuentes económicas** más grandes del mundo, logrando **mover grandes cantidades de dinero anualmente**, es por ello que en el mundo existen países en donde se enfocan en desarrollar las mejores políticas de turismo, que sean competitivas y atractivas para de esa forma captar un mayor número de visitantes, ya que estas personas no solo consumen las atracciones comunes de un lugar sino que también significan una entrada de divisas significativa a través de la hotelería, la industria textil y la gastronomía. En la antigüedad la **actividad** turística era solo para las personas con grandes recursos económicos, pero en la actualidad y gracias al desarrollo de las tecnologías se ha hecho mucho más simple viajar.

Fuente: <https://definicionyque.es/turista/>

Si trabajas o te quedas viviendo en el lugar permanentemente NO eres turista.



Unidad: Turismo en la actualidad

Tema: ¿Por qué viaja la gente?

Ejercicio: Comprensión de lectura

Instrucciones: Contesta las siguientes preguntas en oraciones completas.

1. ¿Cuál es el origen de la palabra turismo?

2. ¿Qué es un turista?

3. ¿Cuáles son algunas de las razones por las cuales viaja la gente? (Enumera 3)

4. ¿Por qué el turismo es considerado una de las fuentes económicas más grandes del mundo?

5. Si trabajas o te quedas viviendo en el lugar permanentemente, ¿eres turista? Explica.

Unidad: Turismo en la Actualidad

Tema: ¿Porque viaja la gente?

La mayoría de las personas en algún momento de su vida sentirán la **necesidad de viajar**. Puede ser un viaje de un día por algún feriado, de dos semanas a algún lugar caliente con la finalidad de broncearse, podría ser de un año para hacer un intercambio cultural o incluso más largo por múltiples causas. **Cada persona tiene sus propios motivos para viajar algunas posibles razones pueden ser:**

1. VISITAR A LA FAMILIA: No importa donde se encuentren, querrás visitarlos en algún momento u otro. Lo bueno de las visitas familiares no es sólo que te pones al día con tus seres queridos, sino que también puedes ver cómo viven y conocer de cerca y personalmente su nueva cultura.

2. PASAR TIEMPO CON LOS AMIGOS: Compartir tiempo con amigos es una de las razones por las cuales las personas viajan: **un viaje es una gran actividad** que pueden hacer juntos y que siempre recordarás.

3. ENCONTRAR UN MEJOR CLIMA CONSTITUYE UNA DE LAS TANTAS RAZONES POR LAS CUALES LAS PERSONAS VIAJAN: No importa dónde vivas, en algún momento te quejarás del clima en el que te encuentras. “Tengo demasiado calor” o “Hace demasiado frío”. Muchas personas viajan simplemente para escapar del clima que experimentan a diario. Las personas que viven en climas más fríos corren hacia el sol para broncearse y las personas de los países cálidos pueden viajar a lugares fríos para probar actividades como el esquí. El clima constituye una de las tantas razones por las cuales las personas viajan.

4. DESCUBRIR NUEVAS CULTURAS: El descubrimiento de nuevas culturas forma parte de la lista de razones por las cuales las personas viajan. A algunas personas les gustan las aventuras y escapar de su vida cotidiana. Prefieren la incertidumbre de no saber lo que pueden esperar y quieren profundizar sus conocimientos sobre otros estilos de vida. ¿Cómo viven otras personas? ¿Qué comen? ¿Cuáles son sus aficiones y valores? Y qué mejor manera de descubrir estas cosas que explorando el mundo.

Unidad: Turismo en la actualidad

Tema: Tipos de turismo



A la actividad de viajar y desplazarse por al menos 24 horas fuera de tu lugar de residencia se le conoce como “**turismo**” el cual se ha visto en constante crecimiento desde que el hombre tiene medios de transporte que le permiten dicho desplazamiento.

A continuación te daremos una breve descripción de los **tipos de turismo** que existen y que se fueron desarrollando con el paso del tiempo gracias a las [motivaciones propias del viajero](#).

Es pertinente mencionar que a partir de cada uno de estos se pueden desglosar otros, pero los aquí presentados, son los más importantes:

Ejercicio: Tipos de Turismo

Instrucciones: Busca las definiciones o descripción de los tipos de turismo. Escríbelas junto al término.

1. Turismo de sol y playa _____
2. Turismo de reuniones _____
3. Turismo LGBT _____
4. Turismo de naturaleza _____
5. Turismo de salud _____
6. Turismo cultural o artístico _____
7. Turismo espacial _____
8. Turismo gastronómico _____
9. Turismo religioso _____
10. Turismo accesible _____
11. Turismo de experiencias _____
12. Geo turismo _____
13. Agroturismo _____
14. Turismo ecológico _____
15. Turismo de negocios _____
16. Turismo deportivo _____

Unidad: Turismo en La Actualidad

Tema: Clasificación de los Tipos de Turismo

Existe un gran número de tipos de turismo, estos se van clasificando en función del tipo de viaje, el fin del mismo, la actividad a desarrollar, los motivos, la compañía, así como un sinnúmero de características que nos motivan a viajar de un lugar u otro.

Una manera de clasificar los tipos de turismo es por la actividad a realizar

Ejemplo:

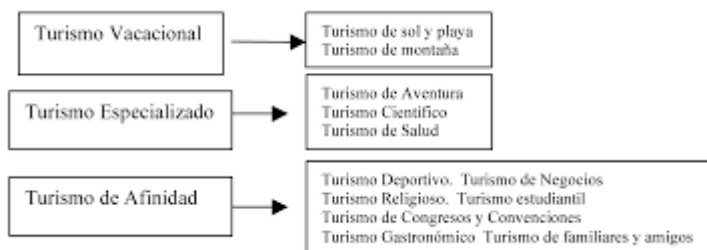

Otra manera de clasificar el tipo de turismo es por el fin del mismo y estos a su vez se subdividen en más categorías. Ejemplo: el turismo basado en la naturaleza.

Ecoturismo	Turismo de Aventura	Turismo Rural
<ul style="list-style-type: none">Observación de faunaObservación de floraObservación de fósilesObservación de ecosistemasObservación de fenómenos y atractivos especiales de la naturalezaObservación geológicaObservación sideralSafari fotográficoSenderismo interpretativoTalleres de Educación AmbientalParticipación en programas de rescate de flora y/o faunaParticipación en proyectos de investigación biológica	<p>Terrestres</p> <ul style="list-style-type: none">CaminataEspeleísmoEscalada en rocaCañonismoCiclismo de montañaAlta montaña.RappelCabalgata <p>Acuáticas</p> <ul style="list-style-type: none">BuceoSnorkel o Buceo LibreEspeleobuceoDescenso en ríosKayakismoPesca recreativa <p>Aéreas</p> <ul style="list-style-type: none">ParacaidismoVuelo en ParapenteVuelo en Ala DeltaVuelo en Globo AerostáticoVuelo en Ultraligero	<ul style="list-style-type: none">AgroturismoVisita a pueblos IndígenasFotografía ruralAprendizaje de lenguasVivencias místicasPreparación y uso de medicina tradicionalTalleres GastronómicosTalleres Artesanales

Unidad: Turismo en La Actualidad

Tema: Clasificación de los Tipos de Turismo

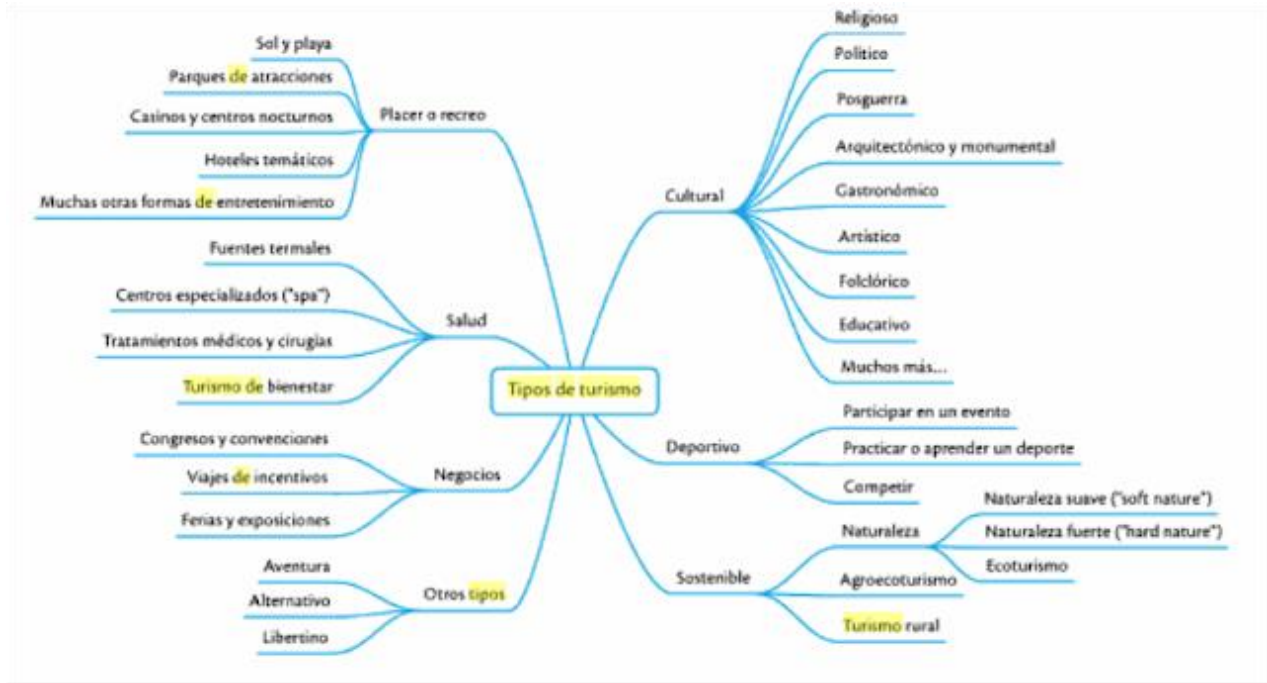

https://www.youtube.com/watch?v=N7rUZWExG5o&feature=emb_title

Unidad: Turismo en La Actualidad

Tema: Clasificación de los Tipos de Turismo

Ejercicio: Cubos de los Deseos. Luego de estudiar el tema de los tipos de turismo y la clasificación del turismo Realiza el siguiente trabajo.

1. Realiza dos cubos (Las instrucciones y el molde a utilizar se encuentran próximamente)

* En cada lado del primer cubo vas a escribir Turismo de Aventura y pega una imagen o dibujo con una de las actividades dentro de la clasificación de turismo de aventura que te gustaría realizar.

* En el segundo cubo vas a escribir turismo cultural y pega una imagen o dibujo de lugares que te gustaría visitar y conocer.

2. Pega las partes según las instrucciones y forma los cubos del turismo.

3. Se lo mas creativo posible.



Nota: Si tienes acceso a internet puedes observar este video que te guía paso a paso sobre la manera de realizar un cubo resistente.

Enlace para acceder al video: https://www.youtube.com/watch?v=_J_-vwlfm1o

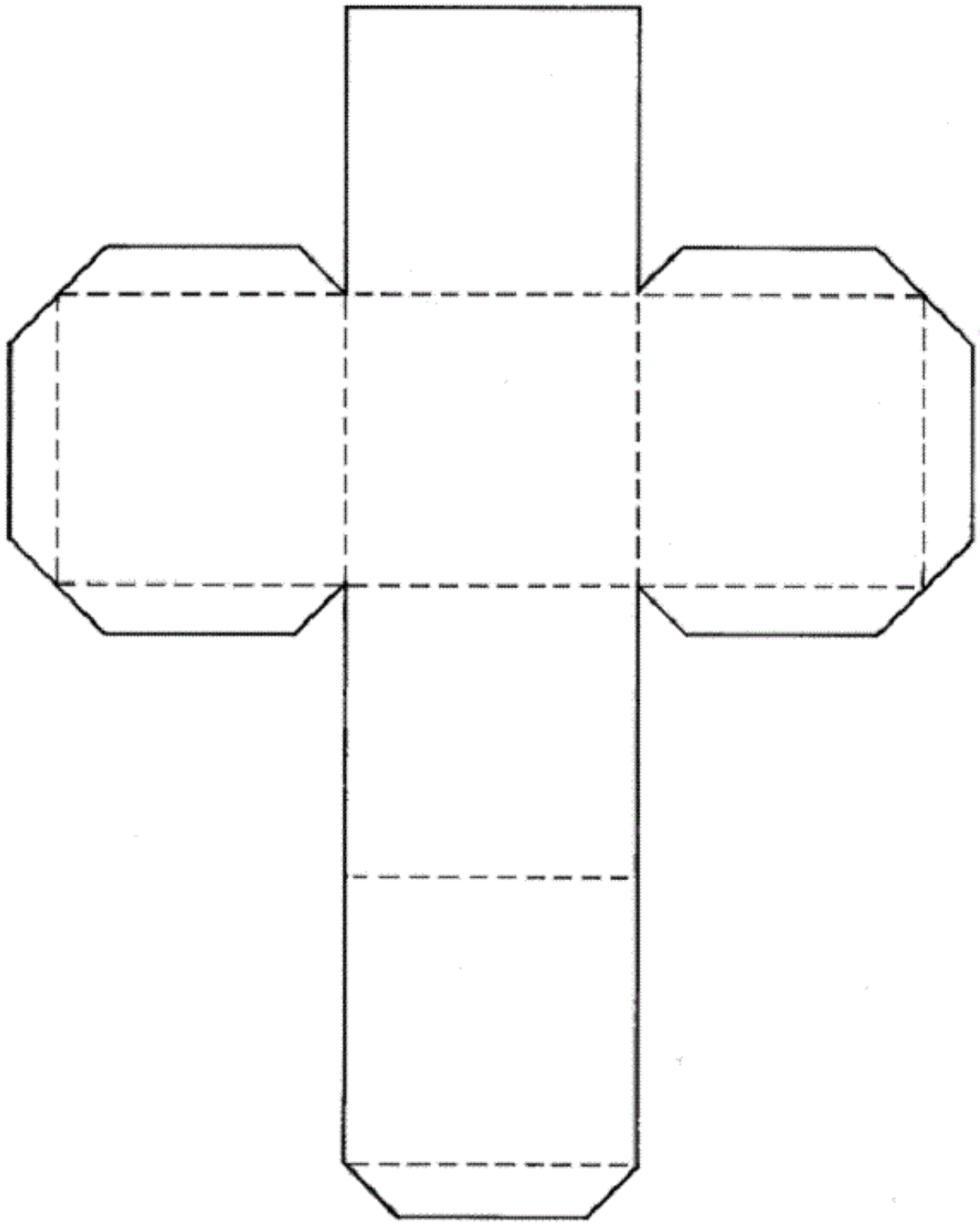

Unidad: Turismo en La Actualidad

Tema: Compañía de Turismo de Puerto Rico

La Compañía de Turismo de Puerto Rico, fundada en 1970, es una corporación pública responsable de estimular, promover y regular el desarrollo de la industria del turismo.

POSICIONA

Posicionamos a Puerto Rico como destino a través de publicidad, relaciones públicas y actividades promocionales.

PROMUEVE

Promueve el turismo entre los residentes locales; orienta y provee de asistencia técnica a los investigadores.

REGULA

Establece estándares de calidad, evalúa las infraestructuras para el turismo y regula e inspecciona actividades relacionadas con el juego.

Misión

La Compañía tiene la misión de **crear y facilitar** la implementación de política pública para hacer de Puerto Rico un **destino único y líder** dentro de la industria turística a nivel mundial. Su enfoque es lograr posicionar a Puerto Rico como el destino principal en la región del Caribe.

Visión

Mercadear a Puerto Rico como **líder** en todos los renglones de desarrollo económico.

Este es el enlace para entrar a la página oficial de la CTPR donde podrás encontrar pestanas de acceso. Estas herramientas facilitan la adquisición y organización de información incluida en la página.

<https://www.prtourism.com/dnn/Eventos>



Logo Oficial CTPR



Oficinas Centrales CTPR
Paseo de la Princesa, San Juan

Mensaje de la Compañía de Turismo de Puerto Rico

La posición geográfica estratégica y los nuevos incentivos económicos que ofrece Puerto Rico proveen ventajas que muy pocos destinos pueden ofrecer. Entre las fortalezas de la Isla como un lugar para invertir son su estabilidad política, su moderna infraestructura, y su fuerza laboral bilingüe. Somos el eje aéreo y marítimo del Caribe, con múltiples opciones de vuelos semanales desde y hacia los Estados Unidos, ciudades principales de América Latina y Europa, y contamos con instalaciones portuarias capaces de manejar naves de cualquier tipo y tamaño.

Puerto Rico se mantiene a la delantera de sus competidores ofreciendo una amplia gama de opciones. Nuestra industria turística ha sido identificada como uno de los sectores económicos de mayor potencial de crecimiento. El Programa de Incentivos para la Industria Turística tiene un atractivo y flexible paquete de créditos contributivos y exenciones que ofrecen una amplia gama de opciones financieras. La Compañía de Turismo también asiste a inversores en diseñar una estructura de capital que se ajuste específicamente a las necesidades específicas de su proyecto.

Puerto Rico es mucho más que una gran oportunidad para su compañía. La Isla es un destino caribeño de clase mundial, y una excelente localización para un segundo hogar con espectaculares parajes y múltiples opciones de entretenimiento. Ciertamente, Puerto Rico es el lugar perfecto para combinar los negocios con el placer y disfrutar la vida al máximo.

Con la apertura de instalaciones de clase mundial tales como hoteles de lujo, más opciones de vuelos conectando mercados internacionales y regionales, y mejores proyectos de infraestructura en desarrollo, el momento de invertir en la industria turística de Puerto Rico es ahora. Estoy segura de lo llamativo de las ventajas que ofrece nuestra industria turística a inversionistas y desarrolladores y le invito a conocer más, no solo sobre las oportunidades económicas de nuestra Isla, sino también sobre nuestra cultura, hermosa naturaleza y nuestra gente.

Ejercicio:

Instrucciones: Explica cuál es el trabajo de la CTPR y por qué es importante para Puerto Rico.
Escribe oraciones completas. Mínimo 5



Unidad: Turismo en la Actualidad

Tema: Cierre de Unidad y Diario Reflexivo

Si deseas conocer más sobre el turismo en la actualidad y los temas discutidos en clase puedes acceder a los enlaces que se encuentran a continuación:

<https://designificados.com/turista/>

<https://definicionyque.es/turista/>

<https://www.costadelsolperu.com/razones-personas-viajan/>

<https://www.entornoturistico.com/cuales-son-los-tipos-de-turismo-que-existen/>

https://moodle2.unid.edu.mx/dts_cursos_md/lic/AET/PT/S02/PT02_Visual.pdf

<http://introduccionalturismo2013.blogspot.com/2013/11/tipos-de-turismo-clasificacion-segun.html>

<https://sites.google.com/site/turismososteniblelanuevaera/turismo-alternativo/3-2-clasificacion-del-turismo>

Video: https://www.youtube.com/watch?v=N7rUZWEExG5o&feature=emb_title

Video: https://www.youtube.com/watch?v=J_-vwlfm1o

<https://www.prtourism.com/dnn/Sobre-CTPR>

Puedes seguir navegando en la web y encontrarás artículos, noticias, vídeos, blogs con una gran variedad de información al respecto.



Diario Reflexivo

Instrucciones: Escribe en tu diario reflexivo sobre lo aprendido en esta unidad. (Mínimo 5 oraciones)



Unidad: Turismo en Puerto Rico

Tema: Historia de Puerto Rico

Descubrimiento de Puerto Rico

Si te preguntas, **¿quién descubrió Puerto Rico y en qué año?**, la respuesta es Cristóbal Colón, en el año 1493. En la época del descubrimiento la isla se llamada **Borinquén** y estaba **habitada por indios tainos**. La descubrió en su segundo viaje por Cristóbal Colón, quien la llamó **San Juan Bautista**.



Cristóbal Colón descubrió Puerto Rico en su segundo viaje en el año 1493

Colonización de Puerto Rico

El capitán **Juan Ponce de León**, fue nombrado el **primer gobernador de Puerto Rico** (1508-1513), inició su colonización y fundó varias ciudades, entre ellas **San Juan de Puerto Rico** (1509). La población disminuyó considerablemente a consecuencia de la dureza del régimen a que fueron sometidos los indios.



Juan Ponce de León fue el primer gobernador de la historia de Puerto Rico

Al agotarse el escaso oro de la isla, **la colonización**, que avanzó lentamente, sufrió frecuentes ataques de los caribes. La introducción de la caña de azúcar supuso la **importación de esclavos negros** desde 1510 para trabajar en las plantaciones.

A mediados del siglo XVII, los [portugueses](#), que ostentaban la exclusiva del asiento de esclavos, constituían un importante núcleo de población. La capital, San Juan, se convirtió en puerto de escala de las flotas y centro de un activo contrabando; fue objeto, por tanto, de frecuentes ataques corsarios.

Durante el siglo XVII, hambres, pestes y ciclones arrasaron haciendas y sembraron la desolación en la isla, que estuvo además sometida a la explotación monopolista de la metrópoli, España.

La Real Compañía de Comercio de Barcelona, aprobada en 1755, monopolizó durante algún tiempo el comercio puertorriqueño, hasta que en 1765, con la abolición del sistema de puerto único, Puerto Rico fue autorizado a comerciar con nueve puertos españoles.

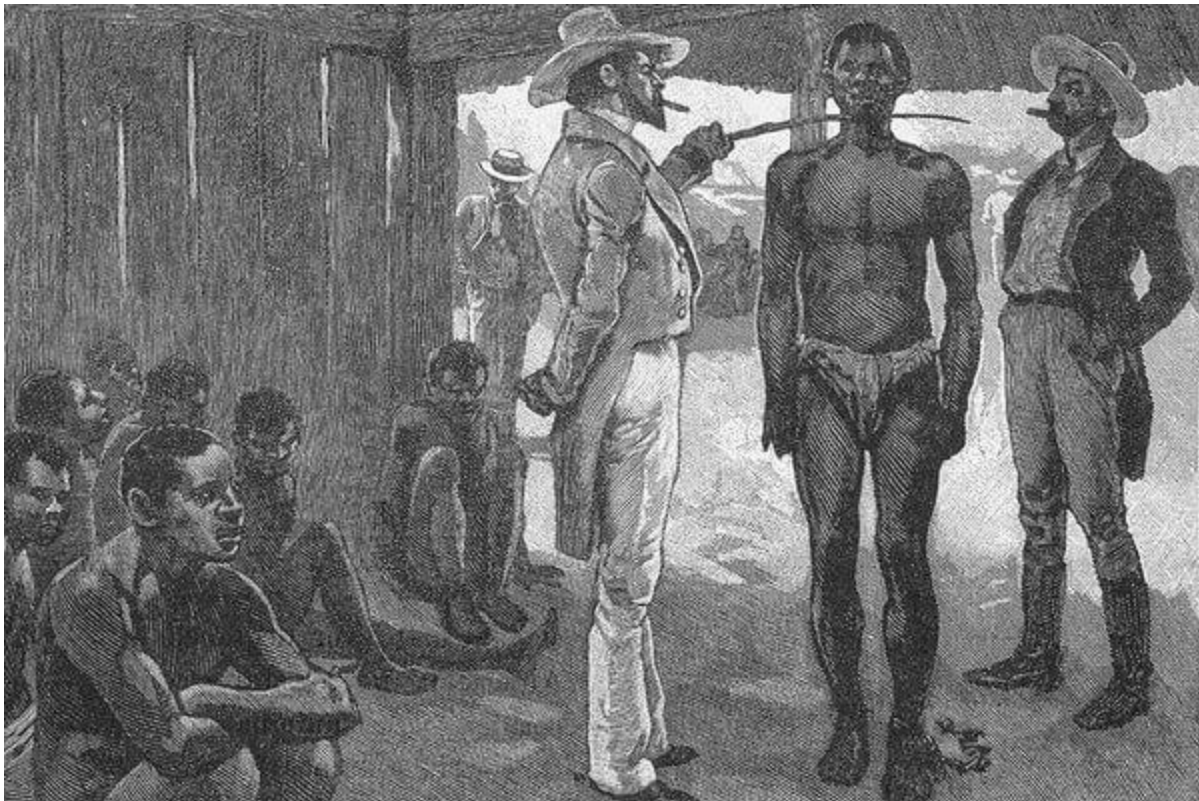

Esclavos negros de África fueron llevados a Puerto Rico como mano de obra para las plantaciones durante el siglo XVII

Se introdujeron nuevos cultivos (café, plátanos, tabaco, arroz, etcétera), pero el principal continuó siendo la caña de azúcar, exportada a España por los comerciantes catalanes a cambio de tejidos de algodón. Se estableció la libertad del comercio negrero (1791) y se inició un ilegal comercio con EE.UU., que trajo una era de prosperidad económica.

La sublevación de Nueva España llevó a la corona española a cortar la dependencia de Puerto Rico respecto al virreinato. La Real Cédula de Franquicias (1815) dio a la isla una mayor libertad de comercio y de introducción de esclavos y más facilidades para la inmigración. Con estas medidas el crecimiento demográfico alcanzó un ritmo muy rápido, acompañado de una mayor explotación colonial.

La creciente población esclava negra se sublevó varias veces. A mediados de siglo había en la isla más de 250 ingenios azucareros con máquinas de vapor, sin contar trapiches y molinos, y el café y el tabaco producían grandes beneficios. A cambio, Puerto Rico era mercado monopolista del trigo y la harina españoles desde 1820 y de los textiles catalanes desde 1864.

Independencia de Puerto Rico



La

formación de una conciencia nacional puertorriqueña siguió un proceso similar al de Cuba. Ramón Emeterio Betances y otros líderes independentistas fueron muy influidos por José Martí, y como punto fundamental de su programa figuró la abolición de la esclavitud.

El **levantamiento revolucionario**, llamado “Grito de Lares”, estalló en 1868, y, aunque fue rápidamente sofocado, la persistente resistencia obligó a España a abolir la esclavitud (1873) y, finalmente (1897), a **conceder la autonomía a la isla**.

Colonización de los EE.UU. en Puerto Rico

En 1898, en el transcurso de la guerra hispano-norteamericana, el ejército estadounidense la ocupó militarmente y disolvió el Gobierno autónomo. Por el tratado de París (1898), **Puerto Rico quedó bajo administración estadounidense**.



Después de dos años de régimen militar, la ley Foraker (1900) estableció un Gobierno civil designado por el presidente de EE UU. En poco tiempo el capital estadounidense controló los recursos económicos de la isla e impuso el monocultivo de la caña de azúcar.

En 1917 la ley Jones dio a los puertorriqueños la ciudadanía estadounidense, aunque sin derechos electorales. El Gobierno de EE.UU., ha intentado resolver el problema del rápido crecimiento demográfico mediante la emigración a EE.UU. Los movimientos nacionalistas adquirieron gran fuerza en 1935-37, pero se reprimieron con dureza.

Después de la II Guerra Mundial comenzó a actuar el Partido Popular Democrático (PPD), dirigido por Luis Muñoz Marín, partidario de la alianza con EE.UU., quien fue elegido gobernador en 1948.



En

1952 Puerto Rico se hizo Estado libre asociado' de EE.UU.

En 1952 Puerto Rico se convirtió en “Estado libre asociado” de EE.UU. En 1964 resultó elegido gobernador Roberto Sánchez Villeda, quien en 1967 convocó un referéndum en el que triunfó la opción de ratificar la Constitución de 1952.

Unidad: Turismo en Puerto Rico

Tema: Historia de Puerto Rico

Ejercicio: Conoce Usted su Isla

Instrucciones: En un mapa de los pueblos de Puerto Rico, el estudiante dará color a aquellos pueblos que ya ha visitado.



Unidad: Historia de Puerto Rico

Tema: Datos Puerto Rico

El Archipiélago de Puerto Rico

Puerto Rico es política y geográficamente un pequeño archipiélago. Además de su isla principal, se compone de un numeroso conjunto de islas, cayos e islotes que imparten belleza y a la misma vez forman parte de la zona costanera. Si viajamos alrededor de nuestro país, es fácil darnos cuenta que este se caracteriza por tener una gran abundancia de contrastes geográficos, así como una impactante variedad de escenarios panorámicos adornados por recursos naturales de gran belleza.

Nuestros cayos, islas e islotes son formaciones marinas de gran valor histórico, recreativo, científico y ecológico.

Localización de Puerto Rico

Es una de las Antillas Mayores cuya formación geológica y posición estratégica le han proporcionado una geografía sin igual. Además, por esta misma combinación de factores ha sido protagonista en la formación y en el derrotero de América, desde la prehistoria hasta el presente.



Unidad: Historia de Puerto Rico

Tema: Puerto Rico: Símbolos Patrios

Los Símbolos Patrios son figuras que representan un país.

Símbolos Patrios de Puerto Rico

La Borinqueña



La bandera

La tierra de Boriquen,
donde he nacido yo
es un jardín florido
de mágico primor.
Un cielo siempre nítido
le sirve de dorsel
y dan arrullos plácido
las olas a sus pies.

Cuando a sus playas llego Colón
exclamo lleno de admiración:
¡ OH! ¡ OH! ¡ OH!
Esta es la linda tierra
que busco yo ;
es Boriquen la hija,
la hija del mar y el sol.

El himno



El escudo

Cotorra Puertorriqueña



Flor de Maga



Unidad: Historia de Puerto Rico
Tema: Puerto Rico: Símbolos Patrios

Ejercicio: Busca una imagen o dibuja los símbolos patrios de Puerto Rico y coloréalos.

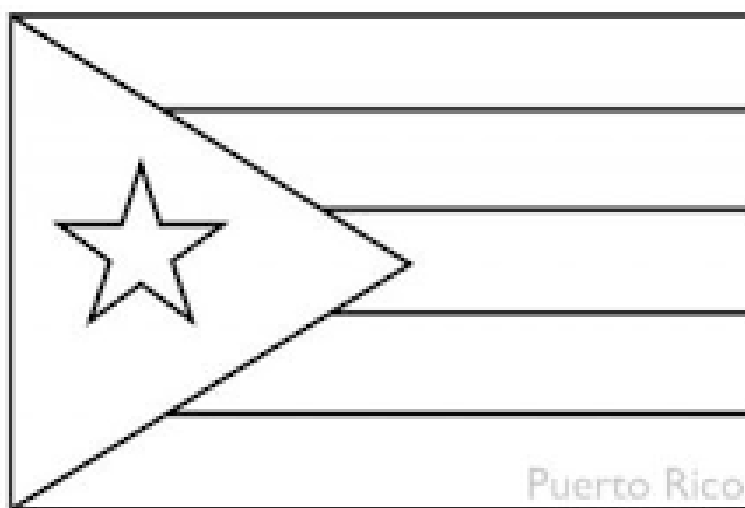

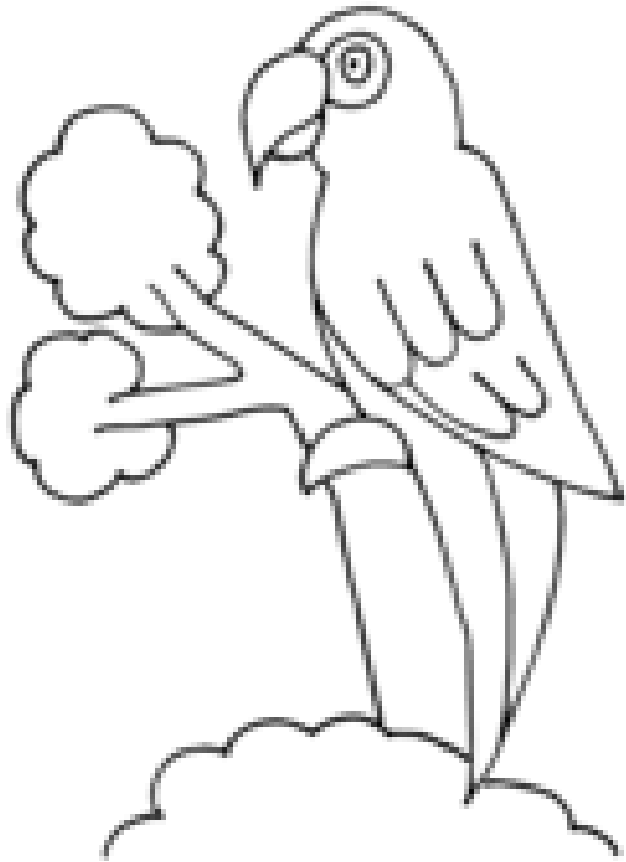

Unidad: Historia de Puerto Rico
Tema: Puerto Rico: Símbolos Patrios

Ejercicio: ¿Conoces a tu Isla?

Instrucciones: Da lectura al fragmento del poema Distancias, de Juan Antonio Corretjer, para analizar la forma de hacer patria desde una visión geográfica-turística.

Patria es saber los ríos,
Los valles, las montañas, los bohíos,
Los pájaros, las plantas y las flores,
Los caminos del monte y las llanuras,
Las aguas y los picos de la altura,
Las sombras los colores...

Escribe tus pensamientos sobre el tema lo que significa la patria. De acuerdo al autor, ¿qué es la patria?

<http://sdspa.blogspot.com/2010/08/distancias-juan-antonio-corretjer.html>

MARTES, 3 DE AGOSTO DE 2010

Distancias: Juan Antonio Corretjer

El poema "Distancias" de Juan Antonio Corretjer relata la íntima historia y deseo de ver a su amada al encontrarse distanciado en la cárcel La Princesa tras su arresto por la lucha de la independencia. A su vez, se ha hecho muy famosísimo por las musicalizaciones que han hecho varios cantautores entre ellos Roy Brown y Tony Croatto.

Al comienzo de este poema el autor siente un gran deseo de ver a su gran amada, Consuelo. Sin embargo, en la manera que el autor lo expone no solo espera ver a su amada sino también poder tener su consuelo debido a que se le ha privado de su libertad física y digo física porque aunque se encuentre entre murallas su alma, su sentir y pensar son libres, como él mismo expone.

Como nos sucede a todos cuando nos encontramos en un inmenso silencio nuestra mente se llena de recuerdo y escuchamos hasta el más imperceptible silencio para llenar la soledad en ese momento. Lo mismo comienza hacer el autor recordando toda su infancia, anhelando poder revivirla y escuchando hasta el más mínimo ruido en aquel inmenso silencio. De nuevo, como en varios de sus poemas Corretjer intenta hacerle sentir al lector lo que es la patria y como debe actuar aquel que ama a su patria. Según él, para aquel que ama a su patria la cárcel no es un límite para poder luchar por ella y poder conseguir lo que se anhela.

Finalmente el autor anhela la presencia de su amada que es lo único que puede consolar su encierro aunque duda si ese evento pueda ocurrir, no pierde la esperanza de verla frente a la reja carcelaria.

Publicado por [suleidy.debora](#) en [8:46](#)

Unidad: Historia de Puerto Rico

Tema: Cierre de Lección

Si deseas conocer más sobre el turismo en la actualidad y los temas discutidos en clase puedes acceder a los enlaces que se encuentran a continuación:

<https://www.youtube.com/watch?v=54JYgulqxSk>

<https://curiosfera-historia.com/historia-de-puerto-rico/>

<https://www.mapasparacolorear.com/puerto-rico/mapa-puerto-rico-municipios-nombres.png>

<http://www.caribeinsider.com/es/atributosnacionales/234>

<https://www.youtube.com/watch?v=m10tr7zwa2U>

<http://sdspa.blogspot.com/2010/08/distancias-juan-antonio-corretjer.html>

Sánchez Martínez, Héctor L. **Puerto Rico ¡Qué Grande!**

Diario Reflexivo

Instrucciones: Escribe en tu diario reflexivo sobre lo aprendido en esta unidad. (Mínimo 5 oraciones)



Unidad: Geografía Turística
Tema: Definición de Conceptos

La geografía turística es el estudio de las relaciones Espacio –Actividades Turísticas. Se interesa por la localización, distribución y repercusión espacial del turismo. Se justifica en el crecimiento del turismo.

La geografía turística estudia los atractivos de una zona determinada, estudia también los territorios que tienen posibilidad de fomentar el turismo y los usos del espacio turístico.

Puerto Rico consta de 78 municipios, lo que para muchos significa una segmentación, para una isla relativamente pequeña. El conocer la localización de sus pueblos de la isla, es de suma importancia para lograr la relación e identificación de los lugares de interés turístico.

Ejercicio: Geografía Turística; Glosario

Instrucciones: Busca las definiciones de los términos relacionados a la geografía turística.

	Termino	Definición
1.	Aguas termales	
2.	Arrecife de coral	
3.	Autóctono	
4.	Bahía	
5.	Canon	
6.	Caliza	
7.	Carso (carstico)	
8.	Caverna	
9.	Clima	
10.	Cognomento	
11.	Colina	
12.	Cordillera	
13.	Cueva	

14.	Endémico	
15.	Embalse o represa	
16.	Erosión	
17.	Estuario	
18.	Fauna	
19.	Flora	
20.	Geografía	
21.	Geología	
22.	Guía turístico	
23.	Hemisferio	
24.	Hidrografía	
25.	Lago	
26.	Laguna	
27.	Latitud	
28.	Línea del Ecuador	
29.	Longitud	
30.	Llano	
31.	Manglar	
32.	Mapa	
33.	Medio ambiente	
34.	Mesón gastronómico	
35.	Paradores	
36.	Patria	
37.	Topografía	
38.	Valle	

Unidad: Geografía Turística

Tema: Taller de Mapas #1

Ejercicio: Mapa Las Antillas (Caribe Físico y Cultural)

Instrucciones: Utilizando el mapa, identifica las Antillas con sus nombres, respectivas capitales e idiomas oficiales. Colorea.

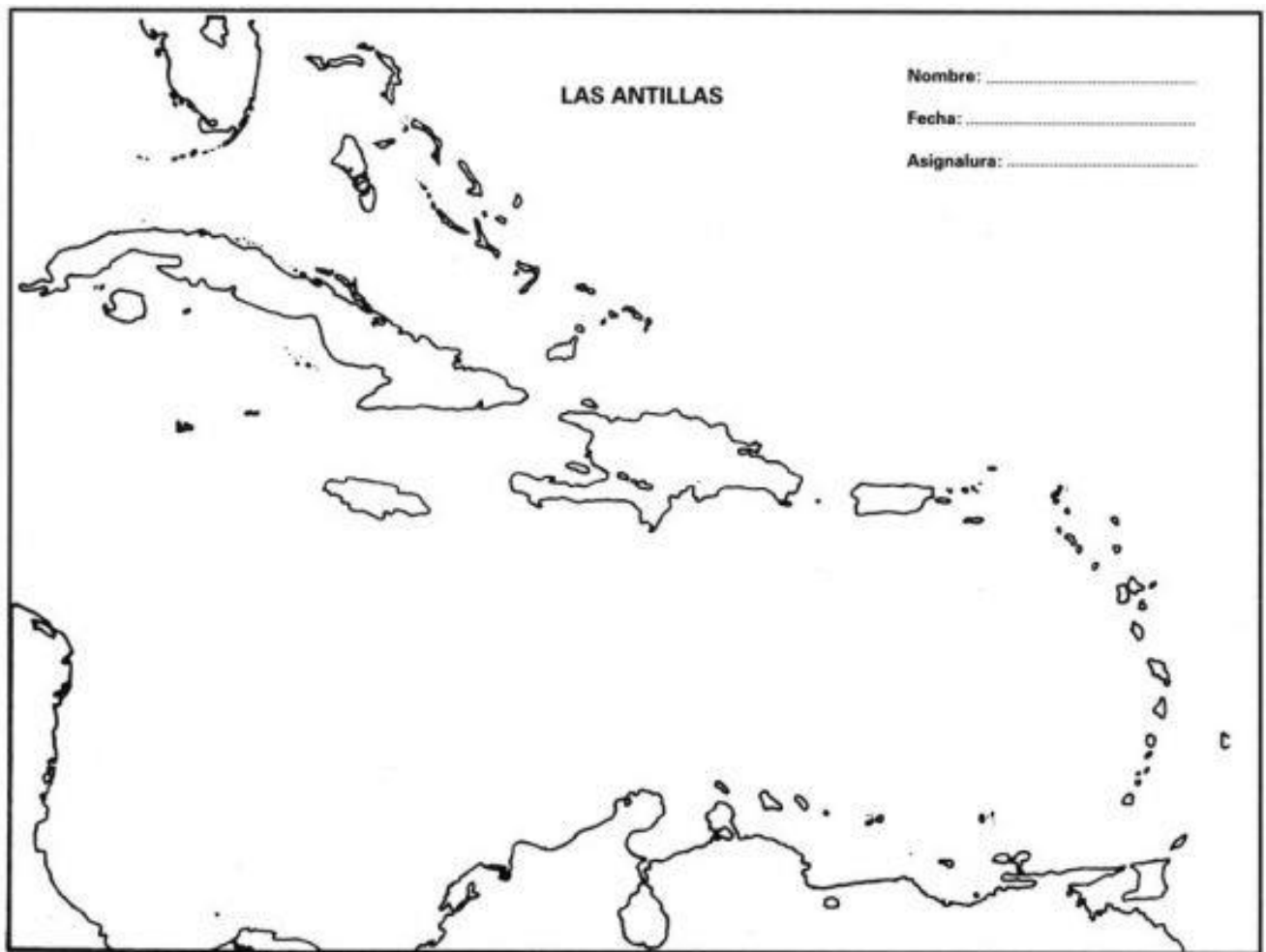

Unidad: Geografía Turística

Tema: Taller de Mapas #2

Ejercicio: Utilizando el mapa de Las Américas identifica, utilizando colores: América del Norte, América Central, América del Sur y América Insular.

(América Insular, también conocida como las Antillas o Islas del Caribe, es un archipiélago inmenso en forma de media luna que se encuentra ubicado en la parte central de Centroamérica. Este archipiélago está dividido oficialmente en tres territorios: Antillas Mayores, Antillas Menores y Bahamas)

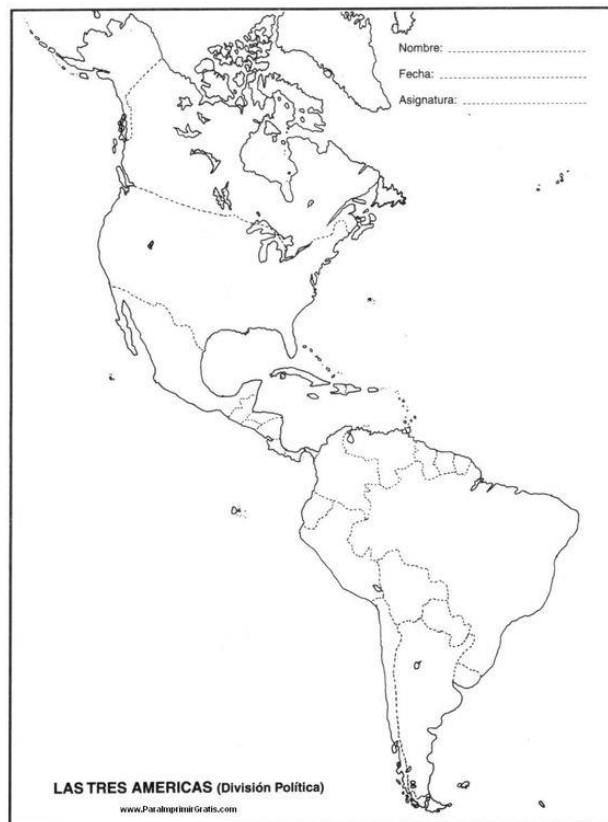



Nombre:

Fecha:

Asignatura:

LAS TRES AMERICAS (División Política)

www.ParainprimirGratis.com

Unidad: Geografía Turística

Tema: Taller de Mapas #3

La isla de Puerto Rico está situada al nortes de la línea del Ecuador, entre las latitudes 17 y 18 grados, y al oeste del Meridiano de Greenwich, entre las longitudes 65 y 67 grados, en una posición intermedia entre América del Norte y la América del Sur. Está ubicada al extremo oriental del Mar Caribe y ocupa una posición central respecto al arco de islas que se extienden desde Cuba hasta las costas de Venezuela. Puerto Rico es un puente de enlace entre las dos Américas, facilitando el intercambio comercial y cultural, y siendo punto de partida hacia las grandes capitales del mundo. Es además, “Home Port” (puerto base), de muchos cruceros que surcan el Caribe.

Ejercicio: Identificar en el mapa físico del mundo la posición de Puerto Rico, localización de los continentes, océanos y archipiélago de Las Antillas. Utiliza colores para distinguirlos.

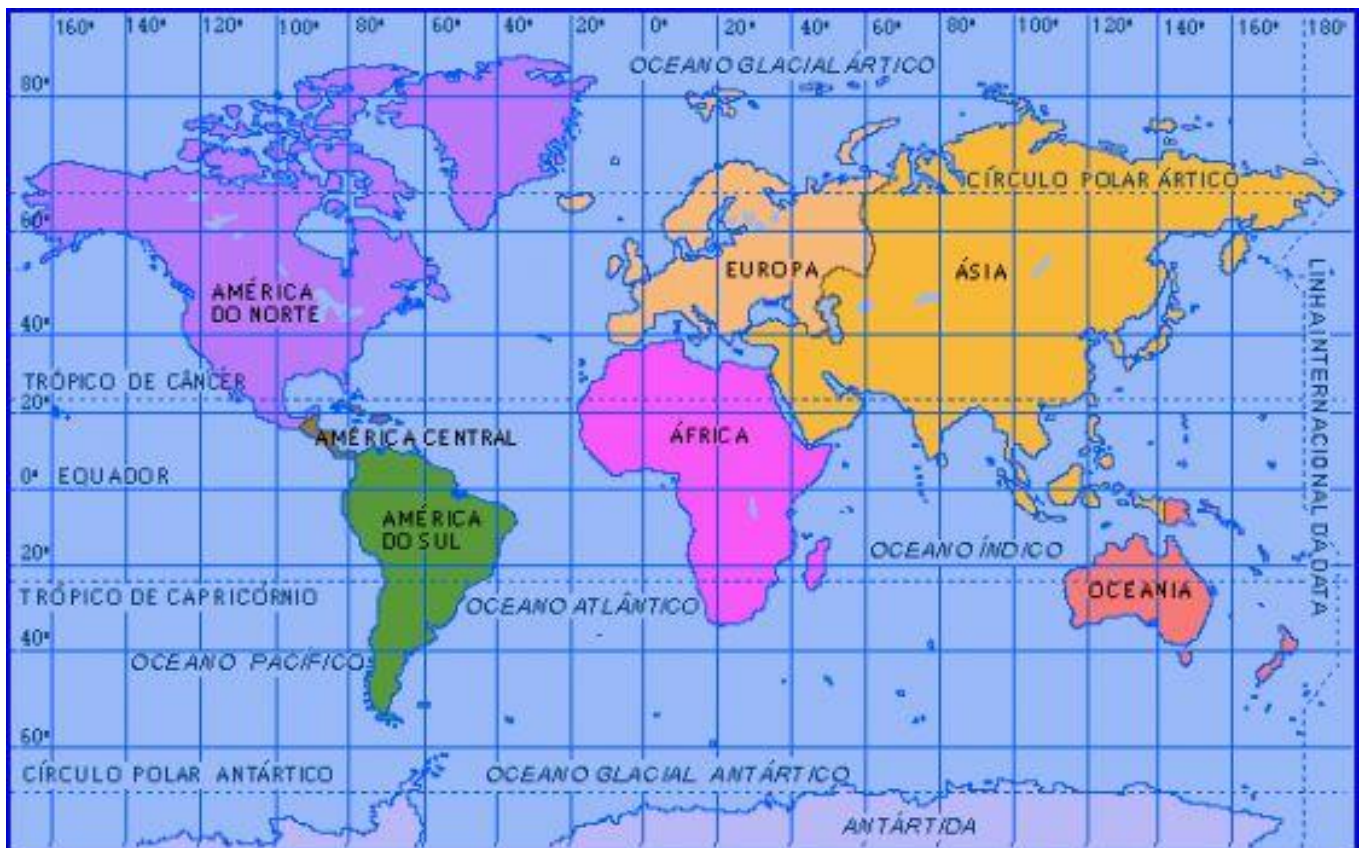

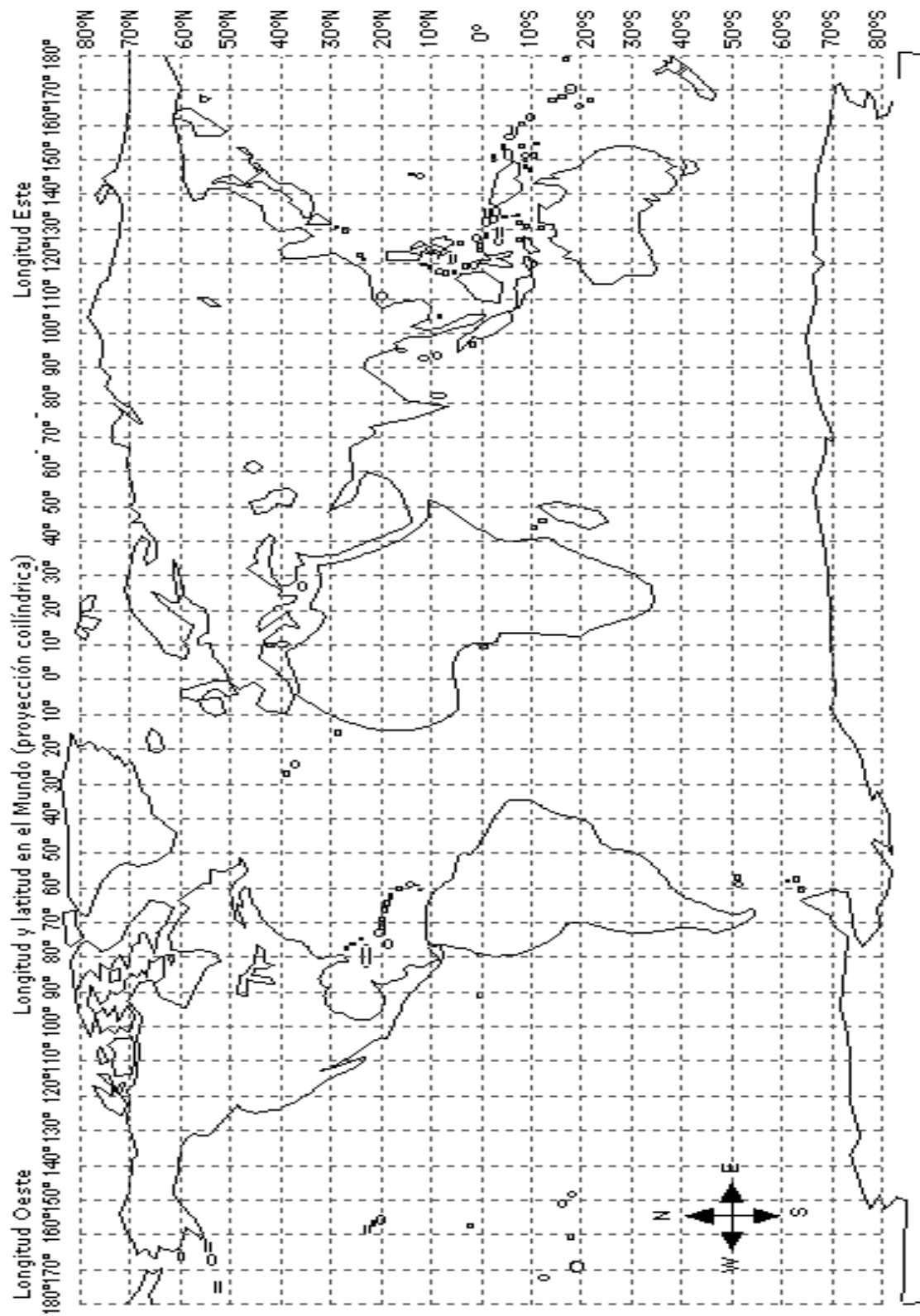

Unidad: Geografía Turística

Tema: Taller de Mapas #3; Límites de Puerto Rico

Ejercicio: Utilizando el mapa; contestara las siguientes preguntas: definirá la forma, el tamaño las puntas y las islas de Puerto Rico

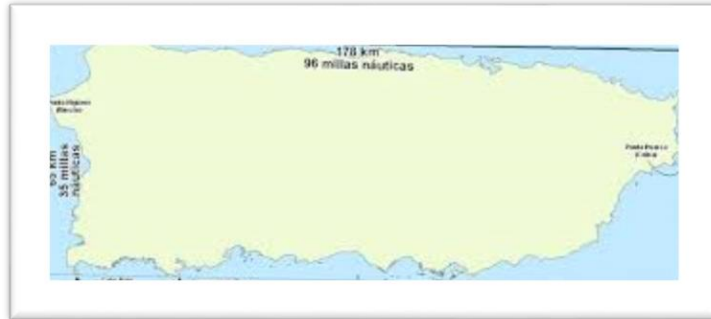

1. Define la forma de la isla _____

2. Escribe las medidas de la isla _____

3. Nombra las islas que pertenecen al territorio de Puerto Rico _____

4. Comenta los siguientes versos del poema "Geografía" de José A. Balseiro:

Cien millas de azul de frente

Por treinta y cinco de verde

Dimensión de dimensiones

Que no se mide, se siente.

Unidad: Geografía Turística
 Tema: Taller de Mapas #4

Ejercicio: Conociendo los Pueblos, Toponimia

Instrucciones: Utilizando el mapa provisto, identifica los pueblos según su toponimia. Identifica si el origen del nombre del pueblo es del nombre de una persona, nombre taíno, nombre de origen religioso o nombre de origen geográfico. Utiliza colores para identificar cada pueblo con cada categoría en el mapa.

(Toponimia: Estudio del origen y el significado de los nombres propios de los lugares.)

Ejemplo Toponimia

Pueblo	Vocablo Indígena	Nombre de Persona/Apellidos	Nombre de Santos	Describe el paisaje
Fajardo		X		
San Juan			X	
Vega Baja				X
Yabucoa	X			

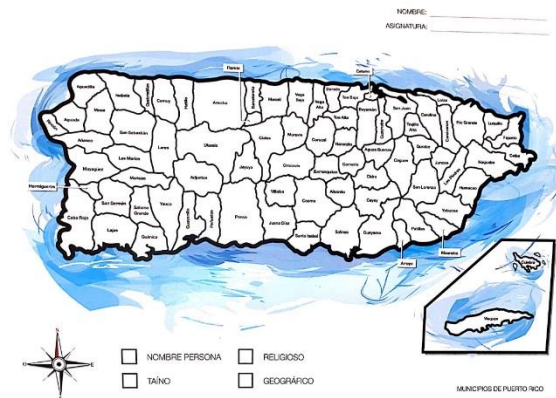

Unidad: Geografía Turística

Tema: Comprensión de Lectura

Ejercicio: Contesta el siguiente bosquejo.

I. Islas que componen el territorio de Puerto Rico

A. _____

B. _____

C. _____

D. _____

II. Medidas Promediales de Puerto Rico

A. _____

III. Regiones en que podemos dividir a Puerto Rico

A. _____

B. _____

C. _____

D. _____

IV. Ubicación de Puerto Rico en latitudes y longitudes

A. Latitud _____

B. Longitud: _____

V. Ubicación de Puerto Rico en relación con:

A. Meridano de Greenwich _____

B. Línea del Ecuador _____

Unidad: Geografía Turística

Tema: Cierre de Lección

Si deseas conocer más sobre la geografía turística y los temas discutidos en clase puedes acceder a los enlaces que se encuentran a continuación:

<http://clasedehistoria10.blogspot.com/2012/07/leccion-7-limites-del-territorio-de.html>

<http://geotumundi.blogspot.com/2015/06/geografia-turistica-se-define-como-la.html>

<https://www.youtube.com/watch?v=4HI5IGMyA8Q>

<https://www.youtube.com/watch?v=zULGHeWIOwk>

Manual Geografía Turística de Puerto Rico, Documento de Trabajo Depto. de Educación

Referencias: Mapa de Puerto Rico, Mapa de las Antillas, Mapa de Las Américas, mapa Mundial

Diario Reflexivo

Instrucciones: Escribe en tu diario reflexivo sobre lo aprendido en esta unidad. (Mínimo 5 oraciones)



Unidad: Lugares de Interés Turístico en Puerto Rico
Tema: Lugares de Interés Turístico por Regiones

Es importante que conozcas como es la división de la isla por regiones.



La isla de [Puerto Rico](#) reúne una enorme cantidad de diversificación aun siendo pequeña, por lo que es un destino de vacaciones perfecto para la gente que busca algo más que una escapada a las playas del Caribe.

<https://boricuaonline.com/ciudades-y-pueblos-por-region/>

Unidad: Lugares de Interés Turístico en Puerto Rico

Tema: Lugares de Interés Turístico / Región Norte

Tierra de cuevas, ríos y costa, la región norte de la isla, también conocida como Porta Atlántico es el hogar de dos de las atracciones más visualmente impresionantes de la isla: las Cuevas de Camuy y el Telescopio de Arecibo. La región norte tiene mucho que ofrecer; exhibiciones arqueológicas e históricas, hermosas playas, bosques y restaurantes de su agrado. La región del norte "Porta Atlántico" está compuesta por los siguientes pueblos:

- [Arecibo](#) * [Toa Baja](#)
- [Barceloneta](#) * [Vega Alta](#)
- [Bayamón](#) * [Vega Baja](#)
- [Camuy](#)
- [Cataño](#)
- [Corozal](#)
- [Dorado](#)
- [Florida](#)
- [Guaynabo](#)
- [Hatillo](#)
- [Isabela](#)
- [Manatí](#)
- [Morovis](#)
- [Quebradillas](#)
- [Río Piedras](#)
- [San Sebastián](#)
- [San Juan](#)
- [Toa Alta](#)

<https://boricuaonline.com/ciudades-y-pueblos-por-region/>



Radio Telescopio de Arecibo



Cavernas del Rio Camuy



Playa Costa Norte

Unidad: Lugares de Interés Turístico en Puerto Rico

Tema: Lugares de Interés Turístico, Región Norte

Ejercicio: Escoge 10 pueblos de la región discutida. Prepara una tabla donde colocarás el nombre de cada pueblo e incluye el cognomento y gentilicio de cada pueblo.

(Cognomento: un [renombre](#) o apodo que se adquiere o asigna a causa de los defectos, características, virtudes o la cualidad, también de una población por notables acontecimientos, [casualidad](#) o de un acaecimiento.

Gentilicio: Que expresa el origen geográfico o racial.)

	<i>Nombre del Pueblo</i>	<i>Gentilicio</i>	<i>Cognomento</i>
	San Juan	Sanjuanero	Ciudad Capital, La ciudad amurallada, Los capitalinos
1.			
2.			
3.			
4.			
5.			
6.			
7.			
8.			
9.			
10.			

Unidad: Lugares de Interés Turístico en Puerto Rico

Tema: Lugares de Interés Turístico, Región Norte

Ejercicio: Identifica 10 lugares, locales, salones o centros de convenciones donde se pueden realizar actividades diversas, en la región discutida. Incluye nombre, nombre del pueblo donde se encuentra, dirección, capacidad de personas o cupo y una foto. Puede ser en formato tabla o en forma individual.

Ejemplo:

Nombre del Local	Pueblo	Dirección	Cupo



Centro de Convenciones de Puerto Rico



Hotel Marriot



Casa España



Salón Jardín

Unidad: Lugares de Interés Turístico en Puerto Rico
Tema: Lugares de interés turístico, Región Centro

Porta Cordillera



Región Central "Porta Cordillera"

Esta área es el hogar de la cadena montañosa más grande de Puerto Rico, que corta a través de la región central, prácticamente dividiendo el continente Puerto Rico en dos. La región central se caracteriza por la Cordillera Central que se eleva a alturas entre 3.500 y 4.389 pies sobre el nivel del mar. El clima fresco durante todo el año y las precipitaciones de esta zona han convertido esta región en un importante centro agrícola. La región central "Porta Cordillera" abarca:

- [Adjuntas](#) * [Maricao](#)
- [Aguas Buenas](#) * [Naranjito](#)
- [Aibonito](#) * [Orocovis](#)
- [Barranquitas](#) * [Utado](#)
- [Cayey](#)
- [Ciales](#)
- [Cidra](#)
- [Comerío](#)
- [Jayuya](#)
- [Las Marías](#)
- [Lares](#) <https://boricuaonline.com/ciudades-y-pueblos-por-region/>

Unidad: Lugares de Interés Turístico en Puerto Rico

Tema: Lugares de Interés Turístico, Región Centro

Ejercicio: Escoge 10 pueblos de la región discutida. Prepara una tabla donde colocarás el nombre de cada pueblo e incluye el cognomento y gentilicio de cada pueblo.

(Cognomento: un [renombre](#) o apodo que se adquiere o asigna a causa de los defectos, características, virtudes o la cualidad, también de una población por notables acontecimientos, [casualidad](#) o de un acaecimiento.

Gentilicio: Que expresa el origen geográfico o racial.)

	<i>Nombre del Pueblo</i>	<i>Gentilicio</i>	<i>Cognomento</i>
	San Juan	Sanjuanero	Ciudad Capital, La ciudad amurallada, Los capitalinos
1.			
2.			
3.			
4.			
5.			
6.			
7.			
8.			
9.			
10.			

Unidad: Lugares de Interés Turístico en Puerto Rico

Tema: Lugares de Interés Turístico, Región Centro

Ejercicio: Identifica 10 lugares, locales, salones o centros de convenciones donde se pueden realizar actividades diversas, en la región discutida. Incluye nombre, nombre del pueblo donde se encuentra, dirección, capacidad de personas o cupo y una foto. Puede ser en formato tabla o en forma individual.

Ejemplo:

Nombre del Local	Pueblo	Dirección	Cupo



Centro de Convenciones de Puerto Rico



Hotel Marriot



Casa España



Salón Jardín

Unidad: Lugares de Interés Turístico en Puerto Rico
Tema: Lugares de interés turístico, Región Sur

Porto Caribe



Región Sur "Porto Caribe"

La Región Sur es también conocida como Porta Caribe. La región representa una colección de ciudades costeras, playas tranquilas y comunidades de inspiración colonial. Es el lugar turístico ideal para entusiastas del aire libre, baires de la cultura y ecoaventureros. La temperatura de la región sur es cálida y húmeda siendo la más seca de la isla, con solo 36 pulgadas de lluvia al año. La región sur "Porto Caribe" abarca:

- [Coamo](#)
- [Guayama](#)
- [Guayanilla](#)
- [Juana Díaz](#)
- [Peñuelas](#)
- [Ponce](#)
- [Salinas](#)
- [Santa Isabel](#)
- [Villalba](#)
- [Yauco](#)

<https://boricuaonline.com/ciudades-y-pueblos-por-region/>

Unidad: Lugares de Interés Turístico en Puerto Rico

Tema: Lugares de Interés Turístico, Región Sur

Ejercicio: Escoge 10 pueblos de la región discutida. Prepara una tabla donde colocarás el nombre de cada pueblo e incluye el cognomento y gentilicio de cada pueblo.

(Cognomento: un [renombre](#) o apodo que se adquiere o asigna a causa de los defectos, características, virtudes o la cualidad, también de una población por notables acontecimientos, [casualidad](#) o de un acaecimiento.

Gentilicio: Que expresa el origen geográfico o racial.)

	<i>Nombre del Pueblo</i>	<i>Gentilicio</i>	<i>Cognomento</i>
	San Juan	Sanjuanero	Ciudad Capital, La ciudad amurallada, Los capitalinos
1.			
2.			
3.			
4.			
5.			
6.			
7.			
8.			
9.			
10.			

Unidad: Lugares de Interés Turístico en Puerto Rico

Tema: Lugares de Interés Turístico, Región Sur

Ejercicio: Identifica 10 lugares, locales, salones o centros de convenciones donde se pueden realizar actividades diversas, en la región discutida. Incluye nombre, nombre del pueblo donde se encuentra, dirección, capacidad de personas o cupo y una foto. Puede ser en formato tabla o en forma individual.

Ejemplo:

Nombre del Local	Pueblo	Dirección	Cupo



Centro de Convenciones de Puerto Rico



Hotel Marriot



Casa España



Salón Jardín

Unidad: Lugares de Interés Turístico en Puerto Rico
Tema: Lugares de interés turístico, Región Este



Región Porta Antillas

La región del Este, cuenta con tres de los más codiciados tesoros naturales de Puerto Rico: El Yunque, el único bosque subtropical en el Servicio Forestal Nacional de EE.UU., y las preciosas islas de Vieques y Culebra. Un lugar que debe visitar es la bahía fosforescente de Puerto Mosquito. Este raro y notable fenómeno es causado por millones de dinoflagelados luminiscentes que se iluminan cuando se ven afectados por el movimiento. La región este "Porta Antillas" abarca:

- [Arroyo](#) * [Maunabo](#)
- [Caguas](#) * [Naguabo](#)
- [Canóvanas](#) * [Patillas](#)
- [Carolina](#) * [Rio Grande](#)
- [Ceiba](#) * [San Lorenzo](#)
- [Culebra](#) * [Trujillo Alto](#)
- [Fajardo](#) * [Yabucoa](#)
- [Gurabo](#) * [Vieques](#)
- [Humacao](#) * [Luquillo](#)
- [Juncos](#)
- [Las Piedras](#)
- [Loíza](#)

Región Este / Región Porta Antillas



Playa Flamenco, Culebra



Bahía Mosquitos, Vieques



Unidad: Lugares de Interés Turístico en Puerto Rico

Tema: Lugares de Interés Turístico, Región Este

Ejercicio: Escoge 10 pueblos de la región discutida. Prepara una tabla donde colocarás el nombre de cada pueblo e incluye el cognomento y gentilicio de cada pueblo.

(Cognomento: un [renombre](#) o apodo que se adquiere o asigna a causa de los defectos, características, virtudes o la cualidad, también de una población por notables acontecimientos, [casualidad](#) o de un acaecimiento.

Gentilicio: Que expresa el origen geográfico o racial.)

	<i>Nombre del Pueblo</i>	<i>Gentilicio</i>	<i>Cognomento</i>
	San Juan	Sanjuanero	Ciudad Capital, La ciudad amurallada, Los capitalinos
1.			
2.			
3.			
4.			
5.			
6.			
7.			
8.			
9.			
10.			

Unidad: Lugares de Interés Turístico en Puerto Rico

Tema: Lugares de Interés Turístico, Región Este

Ejercicio: Identifica 10 lugares, locales, salones o centros de convenciones donde se pueden realizar actividades diversas, en la región discutida. Incluye nombre, nombre del pueblo donde se encuentra, dirección, capacidad de personas o cupo y una foto. Puede ser en formato tabla o en forma individual.

Ejemplo:

Nombre del Local	Pueblo	Dirección	Cupo



Centro de Convenciones de Puerto Rico



Hotel Marriot



Casa España



Salón Jardín

Unidad: Lugares de Interés Turístico en Puerto Rico
Tema: Lugares de interés turístico; Región Oeste

Región Oeste / Porta Del Sol



Región Oeste "Porta Del Sol"

La Región Oeste conocida como Porta Del Sol es la meca del surf de Puerto Rico con una región que se extiende desde Isabela por la costa noroeste hasta Guanica en el sur. Cientos de millas de costa hacen que esta región de playa sea muy popular. La mayoría de las mejores playas de la isla se encuentran en esta región. Esta región es conocida por su buceo y surf de fama mundial. La región oeste "Porta Del Sol" abarca:

- [Aguada](#)
- [Aguadilla](#)
- [Añasco](#)
- [San Germán](#)
- [Cabo Rojo](#)
- [Guánica](#)
- [Hormigueros](#)
- [Lajas](#)
- [Mayagüez](#)
- [Moca](#)
- [Isla de Mona](#)
- [Rincón](#)
- [Sabana Grande](#) <https://boricuaonline.com/ciudades-y-pueblos-por-region/>



Unidad: Lugares de Interés Turístico en Puerto Rico

Tema: Lugares de Interés Turístico, Región Oeste

Ejercicio: Escoge 10 pueblos de la región discutida. Prepara una tabla donde colocarás el nombre de cada pueblo e incluye el cognomento y gentilicio de cada pueblo.

(Cognomento: un [renombre](#) o apodo que se adquiere o asigna a causa de los defectos, características, virtudes o la cualidad, también de una población por notables acontecimientos, [casualidad](#) o de un acaecimiento.

Gentilicio: Que expresa el origen geográfico o racial.)

	<i>Nombre del Pueblo</i>	<i>Gentilicio</i>	<i>Cognomento</i>
	San Juan	Sanjuanero	Ciudad Capital, La ciudad amurallada, Los capitalinos
11.			
12.			
13.			
14.			
15.			
16.			
17.			
18.			
19.			
20.			

Unidad: Lugares de Interés Turístico en Puerto Rico

Tema: Lugares de Interés Turístico, Región Oeste

Ejercicio: Identifica 10 lugares, locales, salones o centros de convenciones donde se pueden realizar actividades diversas, en la región discutida. Incluye nombre, nombre del pueblo donde se encuentra, dirección, capacidad de personas o cupo y una foto. Puede ser en formato tabla o en forma individual.

Ejemplo:

Nombre del Local	Pueblo	Dirección	Cupo



Centro de Convenciones de Puerto Rico



Hotel Marriot



Casa España



Salón Jardín

Unidad: Lugares de Interés Turístico en Puerto Rico

Tema: Paradores y Mesones Gastronómicos por Región

Ejercicio: Identifica 10 Paradores Puertorriqueños y 10 Mesones Gastronómicos, incluye la región geográfica a la que pertenecen. Incluye imagen del lugar. Puedes hacerlo en formato tabla o en hojas individuales.



Unidad: Lugares de Interés Turístico en Puerto Rico

Tema: Puntos de Interés Geográfico

Ejercicio: Identifica la localización (pueblo), de los siguientes puntos de interés geográfico de Puerto Rico.

- _____ Bosque Nacional El Yunque
- _____ Rio Espíritu Santo
- _____ Monte del Estado
- _____ Punta Borinquen
- _____ Monte Guilarte
- _____ Punta Jagüey
- _____ Cayos de Cana Gorda
- _____ Lago Matrullas
- _____ Bahía Jobos
- _____ Rio Portugués
- _____ Cabezas de San Juan
- _____ Laguna Torrecilla
- _____ Rio Tanamá
- _____ Bahía de Puerca

Unidad: Lugares de Interés Turístico en Puerto Rico

Tema: Puntos de Interés Histórico

Ejercicio: Enumera tres (3) lugares históricos por cada área geográfica. Completa la tabla.

	Región	Lugar Histórico
1.	Norte	
2.	Norte	
3.	Sur	
4.	Sur	
5.	Este	
6.	Este	
7.	Oeste	
8.	Oeste	
9.	Centro	
10.	Centro	

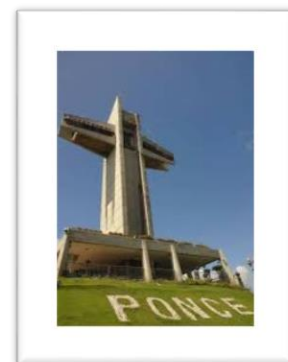

Unidad: Geografía Turística

Tema: Cierre de Lección

Si deseas conocer más sobre la geografía turística y los temas discutidos en clase puedes acceder a los enlaces que se encuentran a continuación:

<https://boricuaonline.com/ciudades-y-pueblos-por-region/>

[https://www.tripadvisor.es/Attractions-g147319-Activities-c47-t17-Puerto Rico.html](https://www.tripadvisor.es/Attractions-g147319-Activities-c47-t17-Puerto_Rico.html)

<https://www.youtube.com/watch?v=OzRI7eiN85A>

<https://www.youtube.com/watch?v=XB6yJpp7IzQ>

<https://www.youtube.com/watch?v=Y9D7LgV1DKE>

Diario Reflexivo

Instrucciones: Escribe en tu diario reflexivo sobre lo aprendido en esta unidad. (Mínimo 5 oraciones)



Trabajo Especial de Investigación

Profesiones Relacionadas al Turismo

Instrucciones:

De cada área de trabajo relacionada al turismo, buscaras la descripción de la ocupación. Por cada profesión, incluye una imagen relacionada con la misma.

	<i>Área de Trabajo</i>	<i>Descripción de la Profesión</i>
1.	Director de Hotel	
2.	Administrador de Hotel	
3.	Recursos Humanos	
4.	Croupier	
5.	Mozo de Hotel	
6.	Recepcionista	
7.	Servicio de Habitación	

Trabajo Especial de Investigación

Profesiones Relacionadas al Turismo

Instrucciones:

De cada área de trabajo relacionada al turismo, buscarás la descripción de la ocupación. Por cada profesión, incluye una imagen relacionada con la misma.

(Es importante que tengas conocimiento sobre las carreras y estudios universitarios relacionados a esta industria. Al formar parte de este taller, adquirirás conocimientos y destrezas por un periodo de tres años. Al graduarte, tienes tu diploma de cuarto año y un certificado de tu especialidad. Este te abre puertas a carreras dentro de tu ruta ocupacional. Pero, debes saber que si decides continuar estudios post secundarios en esta industria existen varias alternativas. A continuación, se incluyen algunas de las oportunidades de estudios post secundarios relacionados con la industria del turismo y las universidades que los ofrecen.)

	<i>Área de Trabajo</i>	<i>Descripción de la Profesión</i>
1.	Chef	
2.	Enólogo	
3.	Barman/ Bartender	
4.	Pastelero	
5.	Director Agencia de Viaje	
6.	Guía Turístico	
7.	Coordinador de Eventos	

Trabajo Especial de Investigación

Estudios en Carreras Relacionados al Turismo

Instrucciones:

Busca cinco (5) instituciones educativas en Puerto Rico que ofrezcan bachilleratos o grados asociados en carreras relacionadas directamente con el turismo.

Indica donde están ubicadas dichas instituciones

Escribe la descripción de los programas en turismo, que ofrece dicha universidad.

Puedes prepararlo en forma de tabla o documentos individuales.



Tema: Turismo de Eventos

El turismo de eventos es una modalidad de turismo especializado que genera corrientes turísticas bajo la motivación de la realización de actividades laborales y profesionales de diversa índole desarrolladas a través de reuniones, congresos, convenciones o cualquier tipología de reunión. Estos viajes de negocios representan alrededor del 9% de todos los viajes internacionales y el 60% de los ingresos turísticos mundiales.

Esta modalidad sobresale por ser de las que mayores ingresos per cápita generan, así como por favorecer una explotación más lineal de las instalaciones turísticas debido a su poder para controlar la estacionalidad. Permite acceder a nuevos segmentos que viajaran a un destino dado, motivados en primer lugar por la temática del evento, ya que, a pesar de considerarse el turismo creador de experiencias, es esta la única modalidad que comprende acciones relacionadas con la gestión del conocimiento por el desarrollo de su tipología de eventos científico – técnicos; razón que le otorga, además, gran importancia a nivel del progreso social.

Las tendencias de desarrollo de la modalidad, muestran por una parte el crecimiento de los hoteles como sedes al conformar un paquete completo y por otra las alianzas entre los diferentes actores con el objetivo de la mejor organización, satisfacción y por ende resultados de esta actividad.

El Turismo de Reuniones se desarrolla a través de ferias, exposiciones o de cualquiera de los tipos de eventos, cuyo tema central puede tener carácter cultural, deportivo, científico técnico, político, social o económico.

<https://www.monografias.com/docs114/turismo-eventos-definicion-estrategica-hoteles/turismo-eventos-definicion-estrategica-hoteles.shtml>

Diario Reflexivo

Instrucciones: Escribe en tu diario reflexivo sobre el turismo y como puede relacionar con la coordinación de eventos.



Estimada familia:

El Departamento de Educación de Puerto Rico (DEPR) tiene como prioridad el garantizar que a sus hijos se les provea una educación pública, gratuita y apropiada. Para lograr este cometido, es imperativo tener presente que los seres humanos son diversos. Por eso, al educar es necesario reconocer las habilidades de cada individuo y buscar estrategias para minimizar todas aquellas barreras que pudieran limitar el acceso a su educación.

La otorgación de acomodados razonables es una de las estrategias que se utilizan para minimizar las necesidades que pudiera presentar un estudiante. Estos permiten adaptar la forma en que se presenta el material, la forma en que el estudiante responde, la adaptación del ambiente y lugar de estudio y el tiempo e itinerario que se utiliza. Su función principal es proveerle al estudiante acceso equitativo durante la enseñanza y la evaluación. Estos tienen la intención de reducir los efectos de la discapacidad, excepcionalidad o limitación del idioma y no, de reducir las expectativas para el aprendizaje. Durante el proceso de enseñanza y aprendizaje, se debe tener altas expectativas con nuestros niños y jóvenes.

Esta guía tiene el objetivo de apoyar a las familias en la selección y administración de los acomodados razonables durante el proceso de enseñanza y evaluación para los estudiantes que utilizarán este módulo didáctico. Los acomodados razonables le permiten a su hijo realizar la tarea y la evaluación, no de una forma más fácil, sino de una forma que sea posible de realizar, según las capacidades que muestre. El ofrecimiento de acomodados razonables está atado a la forma en que su hijo aprende. Los estudios en neurociencia establecen que los seres humanos aprenden de forma visual, de forma auditiva o de forma kinestésica o multisensorial, y aunque puede inclinarse por algún estilo, la mayoría utilizan los tres.

Por ello, a continuación, se presentan algunos ejemplos de acomodados razonables que podrían utilizar con su hijo mientras trabaja este módulo didáctico en el hogar. Es importante que como madre, padre o persona encargada en dirigir al estudiante en esta tarea los tenga presente y pueda documentar cuales se utilizaron. Si necesita más información, puede hacer referencia a la **Guía para la provisión de acomodados razonables** (2018) disponible por medio de la página www.de.pr.gov, en educación especial, bajo Manuales y Reglamentos.

GUÍA DE ACOMODOS RAZONABLES PARA LOS ESTUDIANTES QUE TRABAJARÁN BAJO MÓDULOS DIDÁCTICOS

Acomodos de presentación	Acomodos en la forma de responder	Acomodos de ambiente y lugar	Acomodos de tiempo e itinerario
<p>Cambian la manera en que se presenta la información al estudiante. Esto le permite tener acceso a la información de diferentes maneras. El material puede ser presentado de forma auditiva, táctil, visual o multisensorial.</p>	<p>Cambian la manera en que el estudiante responde o demuestra su conocimiento. Permite a los estudiantes presentar las contestaciones de las tareas de diferentes maneras. Por ejemplo, de forma verbal, por medio de manipulativos, entre otros.</p>	<p>Cambia el lugar, el entorno o el ambiente donde el estudiante completará el módulo didáctico. Los acomodos de ambiente y lugar requieren de organizar el espacio donde el estudiante trabajará.</p>	<p>Cambian la cantidad de tiempo permitido para completar una evaluación o asignación; cambia la manera, orden u hora en que se organiza el tiempo, las materias o las tareas.</p>
<p>Aprendiz visual:</p> <ul style="list-style-type: none"> ▪ Usar letra agrandada o equipos para agrandar como lupas, televisores y computadoras ▪ Uso de láminas, videos pictogramas. ▪ Utilizar claves visuales tales como uso de colores en las instrucciones, resaltadores (highlighters), subrayar palabras importantes. ▪ Demostrar lo que se espera que realice el estudiante y utilizar modelos o demostraciones. ▪ Hablar con claridad, pausado ▪ Identificar compañeros que puedan servir de apoyo para el estudiante ▪ Añadir al material información complementaria <p>Aprendiz auditivo:</p> <ul style="list-style-type: none"> ▪ Leerle el material o utilizar aplicaciones que convierten el 	<p>Aprendiz visual:</p> <ul style="list-style-type: none"> ▪ Utilizar la computadora para que pueda escribir. ▪ Utilizar organizadores gráficos. ▪ Hacer dibujos que expliquen su contestación. ▪ Permitir el uso de láminas o dibujos para explicar sus contestaciones ▪ Permitir que el estudiante escriba lo que aprendió por medio de tarjetas, franjas, láminas, la computadora o un comunicador visual. ▪ Contestar en el folleto. <p>Aprendiz auditivo:</p> <ul style="list-style-type: none"> ▪ Grabar sus contestaciones ▪ Ofrecer sus contestaciones a un adulto que documentará por escrito lo mencionado. 	<p>Aprendiz visual:</p> <ul style="list-style-type: none"> ▪ Ambiente silencioso, estructurado, sin muchos distractores. ▪ Lugar ventilado, con buena iluminación. ▪ Utilizar escritorio o mesa cerca del adulto para que lo dirija. <p>Aprendiz auditivo:</p> <ul style="list-style-type: none"> ▪ Ambiente donde pueda leer en voz alta o donde pueda escuchar el material sin interrumpir a otras personas. ▪ Lugar ventilado, con buena iluminación y donde se les permita el movimiento mientras repite en voz alta el material. <p>Aprendiz multisensorial:</p> <ul style="list-style-type: none"> ▪ Ambiente se le permita moverse, hablar, escuchar música mientras trabaja, cantar. ▪ Permitir que realice las actividades en diferentes escenarios 	<p>Aprendiz visual y auditivo:</p> <ul style="list-style-type: none"> ▪ Preparar una agenda detalladas y con códigos de colores con lo que tienen que realizar. ▪ Reforzar el que termine las tareas asignadas en la agenda. ▪ Utilizar agendas de papel donde pueda marcar, escribir, colorear. ▪ Utilizar “post-it” para organizar su día. ▪ Comenzar con las clases más complejas y luego moverse a las sencillas. ▪ Brindar tiempo extendido para completar sus tareas. <p>Aprendiz multisensorial:</p> <ul style="list-style-type: none"> ▪ Asistir al estudiante a organizar su trabajo con agendas escritas o electrónicas. ▪ Establecer mecanismos para recordatorios que le sean efectivos.

Acomodos de presentación	Acomodos en la forma de responder	Acomodos de ambiente y lugar	Acomodos de tiempo e itinerario
<p>texto en formato audible.</p> <ul style="list-style-type: none"> ▪ Leer en voz alta las instrucciones. ▪ Permitir que el estudiante se grabe mientras lee el material. ▪ Audiolibros ▪ Repetición de instrucciones ▪ Pedirle al estudiante que explique en sus propias palabras lo que tiene que hacer ▪ Utilizar el material grabado ▪ Identificar compañeros que puedan servir de apoyo para el estudiante <p>Aprendiz multisensorial:</p> <ul style="list-style-type: none"> ▪ Presentar el material segmentado (en pedazos) ▪ Dividir la tarea en partes cortas ▪ Utilizar manipulativos ▪ Utilizar canciones ▪ Utilizar videos ▪ Presentar el material de forma activa, con materiales comunes. ▪ Permitirle al estudiante investigar sobre el tema que se trabajará ▪ Identificar compañeros que puedan servir de apoyo para el estudiante 	<ul style="list-style-type: none"> ▪ Hacer presentaciones orales. ▪ Hacer videos explicativos. ▪ Hacer exposiciones <p>Aprendiz multisensorial:</p> <ul style="list-style-type: none"> ▪ Señalar la contestación a una computadora o a una persona. ▪ Utilizar manipulativos para representar su contestación. ▪ Hacer presentaciones orales y escritas. ▪ Hacer dramas donde represente lo aprendido. ▪ Crear videos, canciones, carteles, infografías para explicar el material. ▪ Utilizar un comunicador electrónico o manual. 	<p>controlados por el adulto. Ejemplo el piso, la mesa del comedor y luego, un escritorio.</p>	<ul style="list-style-type: none"> ▪ Utilizar las recompensas al terminar sus tareas asignadas en el tiempo establecido. ▪ Establecer horarios flexibles para completar las tareas. ▪ Proveer recesos entre tareas. ▪ Tener flexibilidad en cuando al mejor horario para completar las tareas. ▪ Comenzar con las tareas más fáciles y luego, pasar a las más complejas. ▪ Brindar tiempo extendido para completar sus tareas.

HOJA DE DOCUMENTAR LOS ACOMODOS RAZONABLES UTILIZADOS AL TRABAJAR EL MÓDULO DIDÁCTICO

Nombre del estudiante: _____

Número de SIE: _____

Materia del módulo: _____

Grado: _____

Estimada familia:

1.

Utiliza la siguiente hoja para documentar los acomodados razonables que utiliza con tu hijo en el proceso de apoyo y seguimiento al estudio de este módulo. Favor de colocar una marca de cotejo [✓] en aquellos acomodados razonables que utilizó con su hijo para completar el módulo didáctico. Puede marcar todos los que aplique y añadir adicionales en la parte asignada para ello.

Acomodos de presentación	Acomodos de tiempo e itinerario
<p>Aprendiz visual:</p> <ul style="list-style-type: none"> <input type="checkbox"/> Usar letra agrandada o equipos para agrandar como lupas, televisores y computadoras <input type="checkbox"/> Uso de láminas, videos pictogramas. <input type="checkbox"/> Utilizar claves visuales tales como uso de colores en las instrucciones, resaltadores (<i>highlighters</i>), subrayar palabras importantes. <input type="checkbox"/> Demostrar lo que se espera que realice el estudiante y utilizar modelos o demostraciones. <input type="checkbox"/> Hablar con claridad, pausado <input type="checkbox"/> Identificar compañeros que puedan servir de apoyo para el estudiante <input type="checkbox"/> Añadir al material información complementaria <p>Aprendiz auditivo:</p> <ul style="list-style-type: none"> <input type="checkbox"/> Leerle el material o utilizar aplicaciones que convierten el texto en formato audible. <input type="checkbox"/> Leer en voz alta las instrucciones. <input type="checkbox"/> Permitir que el estudiante se grabe mientras lee el material. <input type="checkbox"/> Audiolibros <input type="checkbox"/> Repetición de instrucciones <input type="checkbox"/> Pedirle al estudiante que explique en sus propias palabras lo que tiene que hacer <input type="checkbox"/> Utilizar el material grabado <input type="checkbox"/> Identificar compañeros que puedan servir de apoyo para el estudiante <p>Aprendiz multisensorial:</p> <ul style="list-style-type: none"> <input type="checkbox"/> Presentar el material segmentado (en pedazos) <input type="checkbox"/> Dividir la tarea en partes cortas <input type="checkbox"/> Utilizar manipulativos 	<p>Aprendiz visual:</p> <ul style="list-style-type: none"> <input type="checkbox"/> Utilizar la computadora para que pueda escribir. <input type="checkbox"/> Utilizar organizadores gráficos. <input type="checkbox"/> Hacer dibujos que expliquen su contestación. <input type="checkbox"/> Permitir el uso de láminas o dibujos para explicar sus contestaciones <input type="checkbox"/> Permitir que el estudiante escriba lo que aprendió por medio de tarjetas, franjas, láminas, la computadora o un comunicador visual. <input type="checkbox"/> Contestar en el folleto. <p>Aprendiz auditivo:</p> <ul style="list-style-type: none"> <input type="checkbox"/> Grabar sus contestaciones <input type="checkbox"/> Ofrecer sus contestaciones a un adulto que documentará por escrito lo mencionado. <input type="checkbox"/> Hacer presentaciones orales. <input type="checkbox"/> Hacer videos explicativos. <input type="checkbox"/> Hacer exposiciones <p>Aprendiz multisensorial:</p> <ul style="list-style-type: none"> <input type="checkbox"/> Señalar la contestación a una computadora o a una persona. <input type="checkbox"/> Utilizar manipulativos para representar su contestación. <input type="checkbox"/> Hacer presentaciones orales y escritas. <input type="checkbox"/> Hacer dramas donde represente lo aprendido. <input type="checkbox"/> Crear videos, canciones, carteles, infografías para explicar el material. <input type="checkbox"/> Utilizar un comunicador electrónico o manual.

Acomodos de presentación	Acomodos de tiempo e itinerario
<ul style="list-style-type: none"> <input type="checkbox"/> Utilizar canciones <input type="checkbox"/> Utilizar videos <input type="checkbox"/> Presentar el material de forma activa, con materiales comunes. <input type="checkbox"/> Permitirle al estudiante investigar sobre el tema que se trabajará <input type="checkbox"/> Identificar compañeros que puedan servir de apoyo para el estudiante 	
Acomodos de respuesta	Acomodos de ambiente y lugar
<p>Aprendiz visual:</p> <ul style="list-style-type: none"> <input type="checkbox"/> Ambiente silencioso, estructurado, sin muchos distractores. <input type="checkbox"/> Lugar ventilado, con buena iluminación. <input type="checkbox"/> Utilizar escritorio o mesa cerca del adulto para que lo dirija. <p>Aprendiz auditivo:</p> <ul style="list-style-type: none"> <input type="checkbox"/> Ambiente donde pueda leer en voz alta o donde pueda escuchar el material sin interrumpir a otras personas. <input type="checkbox"/> Lugar ventilado, con buena iluminación y donde se les permita el movimiento mientras repite en voz alta el material. <p>Aprendiz multisensorial:</p> <ul style="list-style-type: none"> <input type="checkbox"/> Ambiente se le permita moverse, hablar, escuchar música mientras trabaja, cantar. <input type="checkbox"/> Permitir que realice las actividades en diferentes escenarios controlados por el adulto. Ejemplo el piso, la mesa del comedor y luego, un escritorio. 	<p>Aprendiz visual y auditivo:</p> <ul style="list-style-type: none"> <input type="checkbox"/> Preparar una agenda detalladas y con códigos de colores con lo que tienen que realizar. <input type="checkbox"/> Reforzar el que termine las tareas asignadas en la agenda. <input type="checkbox"/> Utilizar agendas de papel donde pueda marcar, escribir, colorear. <input type="checkbox"/> Utilizar “post-it” para organizar su día. <input type="checkbox"/> Comenzar con las clases más complejas y luego moverse a las sencillas. <input type="checkbox"/> Brindar tiempo extendido para completar sus tareas. <p>Aprendiz multisensorial:</p> <ul style="list-style-type: none"> <input type="checkbox"/> Asistir al estudiante a organizar su trabajo con agendas escritas o electrónicas. <input type="checkbox"/> Establecer mecanismos para recordatorios que le sean efectivos. <input type="checkbox"/> Utilizar las recompensas al terminar sus tareas asignadas en el tiempo establecido. <input type="checkbox"/> Establecer horarios flexibles para completar las tareas. <input type="checkbox"/> Proveer recesos entre tareas. <input type="checkbox"/> Tener flexibilidad en cuando al mejor horario para completar las tareas. <input type="checkbox"/> Comenzar con las tareas más fáciles y luego, pasar a las más complejas. <input type="checkbox"/> Brindar tiempo extendido para completar sus tareas.
<p>Otros:</p> <hr/> <hr/> <hr/> <hr/> <hr/> <hr/> <hr/>	

2.

Si tu hijo es un candidato o un participante de los servicios para estudiantes aprendices del español como segundo idioma e inmigrantes considera las siguientes sugerencias de enseñanza:

- Proporcionar un modelo o demostraciones de respuestas escritas u orales requeridas o esperadas.
- Comprobar si hay comprensión: use preguntas que requieran respuestas de una sola palabra, apoyos y gestos.
- Hablar con claridad, de manera pausada.
- Evitar el uso de las expresiones coloquiales, complejas.
- Asegurar que los estudiantes tengan todos los materiales necesarios.
- Leer las instrucciones oralmente.
- Corroborar que los estudiantes entiendan las instrucciones.
- Incorporar visuales: gestos, accesorios, gráficos organizadores y tablas.
- Sentarse cerca o junto al estudiante durante el tiempo de estudio.
- Seguir rutinas predecibles para crear un ambiente de seguridad y estabilidad para el aprendizaje.
- Permitir el aprendizaje por descubrimiento, pero estar disponible para ofrecer instrucciones directas sobre cómo completar una tarea.
- Utilizar los organizadores gráficos para la relación de ideas, conceptos y textos.
- Permitir el uso del diccionario regular o ilustrado.
- Crear un glosario pictórico.
- Simplificar las instrucciones.
- Ofrecer apoyo en la realización de trabajos de investigación.
- Ofrecer los pasos a seguir en el desarrollo de párrafos y ensayos.
- Proveer libros o lecturas con conceptos similares, pero en un nivel más sencillo.
- Proveer un lector.
- Proveer ejemplos.
- Agrupar problemas similares (todas las sumas juntas), utilizar dibujos, láminas, o gráficas para apoyar la explicación de los conceptos, reducir la complejidad lingüística del problema, leer y explicar el problema o teoría verbalmente o descomponerlo en pasos cortos.
- Proveer objetos para el aprendizaje (concretizar el vocabulario o conceptos).
- Reducir la longitud y permitir más tiempo para las tareas escritas.
- Leer al estudiante los textos que tiene dificultad para entender.
- Aceptar todos los intentos de producción de voz sin corrección de errores.
- Permitir que los estudiantes sustituyan dibujos, imágenes o diagramas, gráficos, gráficos para una asignación escrita.
- Esbozar el material de lectura para el estudiante en su nivel de lectura, enfatizando las ideas principales.
- Reducir el número de problemas en una página.

- Proporcionar objetos manipulativos para que el estudiante utilice cuando resuelva problemas de matemáticas.

3.

Si tu hijo es un estudiante dotado, es decir, que obtuvo 130 o más de cociente intelectual (CI) en una prueba psicométrica, su educación debe ser dirigida y desafiante. Deberán considerar las siguientes recomendaciones:

- Conocer las capacidades especiales del estudiante, sus intereses y estilos de aprendizaje.
- Realizar actividades motivadoras que les exijan pensar a niveles más sofisticados y explorar nuevos temas.
- Adaptar el currículo y profundizar.
- Evitar las repeticiones y las rutinas.
- Realizar tareas de escritura para desarrollar empatía y sensibilidad.
- Utilizar la investigación como estrategia de enseñanza.
- Promover la producción de ideas creativas.
- Permitirle que aprenda a su ritmo.
- Proveer mayor tiempo para completar las tareas, cuando lo requiera.
- Cuidar la alineación entre su educación y sus necesidades académicas y socioemocionales.

REFERENCIA DE IMAGEN DE PORTADA:

<https://www.google.com/url?sa=i&url=https%3A%2F%2Fzinkfo.com%2Fcomunicacion-para-eventos-i-prevision-organizacion-y-estrategia%2F&psig=AOvVaw04JK3e4sVKYdf-5calew &ust=1596740612174000&source=images&cd=vfe&ved=0CAIQjRxqFwoTCOiGtNDghOsCFQAAAAAdAAAAABAc>